

**Honda EU10i**

**MANUALE D'USO E MANUTENZIONE**  
Traduzione dalle Istruzioni originali



Il marchio "e-SPEC" rappresenta le tecnologie che prestano attenzione alle questioni ambientali applicate ai prodotti Power Honda, e racchiude il nostro desiderio di "preservare la natura per le generazioni future".



---

La ringraziamo per aver acquistato un generatore Honda.

Il presente manuale descrive le procedure d'uso e manutenzione del generatore EU10i.

Tutte le informazioni contenute in questa pubblicazione si basano sulle più recenti informazioni sul prodotto disponibili al momento della stampa.

La Honda Motor Co., Ltd. si riserva il diritto di apportare modifiche in qualunque momento senza preavviso e senza incorrere in alcun obbligo.

Nessuna parte di questa pubblicazione può essere riprodotta senza previa autorizzazione scritta.

Questo manuale va considerato come parte integrante del generatore e dovrà quindi accompagnare il prodotto anche in caso di rivendita.

Prestare particolare attenzione alle indicazioni precedute dalle seguenti parole:

**▲ATTENZIONE** Indica una forte possibilità di gravi lesioni personali o di morte nel caso in cui non ci si attenga alle istruzioni.

**AVVERTENZA:** Indica la possibilità di lesioni personali o di danni alle attrezzature nel caso in cui non ci si attenga alle istruzioni.

NOTA: Fornisce informazioni utili.

In caso di problemi o domande concernenti il generatore, rivolgersi a un concessionario Honda autorizzato.

**▲ATTENZIONE**

**Il generatore Honda è progettato per garantire un funzionamento sicuro e affidabile purché ci si attenga alle istruzioni. Leggere attentamente il Manuale d'Uso e Manutenzione prima di azionare il generatore. In caso contrario potrebbero verificarsi lesioni personali o danni alle attrezzature.**

- Le illustrazioni possono variare a seconda del modello.

# INDICE

---

1	NORME DI SICUREZZA .....	3
2.	POSIZIONE ETICHETTE DI SICUREZZA .....	7
	Posizione marchio CE ed etichetta del livello acustico.....	11
3.	IDENTIFICAZIONE COMPONENTI .....	12
4.	CONTROLLI PRELIMINARI .....	16
5.	AVVIAMENTO DEL MOTORE.....	21
	• Modifica del carburatore per il funzionamento ad altitudini elevate	
6.	USO DEL GENERATORE.....	25
7.	ARRESTO DEL MOTORE .....	37
8.	MANUTENZIONE.....	39
9.	TRASPORTO/STOCCAGGIO .....	44
10.	RICERCA GUASTI.....	47
11.	SPECIFICHE .....	49
12.	SCHEMI ELETTRICI.....	51
	INDIRIZZI DEI PRINCIPALI CONCESSIONARI Honda .....	Fine manuale
	"Dichiarazione di conformità CE"	
	DESCRIZIONE DEI CONTENUTI .....	Fine manuale

# 1. NORME DI SICUREZZA

---

## IMPORTANTI INFORMAZIONI DI SICUREZZA

I generatori Honda sono progettati per essere usati con attrezzature elettriche dotate dei requisiti elettrici adeguati. Un utilizzo di diverso tipo potrebbe causare lesioni all'operatore o danni al generatore e ad altre proprietà.

Per prevenire incidenti è necessario attenersi alle istruzioni riportate nel presente manuale e sul generatore stesso. Di seguito verranno illustrati i rischi più comuni e alcuni consigli per proteggere se stessi e gli altri.

Non tentare mai di modificare il generatore. Questo potrebbe provocare incidenti o danni al generatore e ad altri apparecchi.

- Non collegare prolunghe al silenziatore.
- Non modificare il sistema di aspirazione.
- Non regolare il regolatore.
- Non rimuovere il pannello di controllo né modificare la disposizione dei cavi.

## Responsabilità dell'operatore

Imparare ad arrestare rapidamente il generatore in caso di emergenza.

Saper usare tutti i comandi del generatore, conoscere le prese di uscita e i collegamenti.

Accertarsi che tutti coloro che utilizzano il generatore siano sufficientemente addestrati. Non permettere ai bambini di usare il generatore senza la supervisione di un adulto.

Rispettare le istruzioni riportate nel presente manuale in merito all'utilizzo e alla manutenzione del generatore. Una mancata o parziale osservanza delle istruzioni può causare incidenti come scosse elettriche, nonché il deterioramento dei gas di scarico.

Posizionare il generatore in piano prima di azionarlo.

Non azionare il generatore se anche uno dei coperchi è rimosso. Mani o piedi potrebbero restare impigliati nel generatore e causare incidenti.

Per lo smontaggio e gli interventi di manutenzione del generatore non previsti nel presente manuale, rivolgersi al proprio concessionario autorizzato Honda.

---

### **Pericoli di intossicazione da monossido di carbonio**

I gas di scarico contengono monossido di carbonio, un gas tossico incolore e inodore. L'inalazione di tali gas può causare perdita di conoscenza e portare al decesso.

Se si aziona il generatore in un ambiente chiuso o ristretto, l'aria che si respira potrebbe contenere una quantità pericolosa di gas di scarico.

Non azionare mai il generatore all'interno di un garage, di un'abitazione o in prossimità di porte o finestre aperte.

### **Pericolo di scosse elettriche**

Il generatore produce una quantità di energia elettrica sufficiente a provocare una scossa significativa o elettrocuzione in caso di uso improprio.

L'utilizzo del generatore o delle apparecchiature elettriche in condizioni di elevata umidità, come in caso di pioggia o in presenza di neve, in prossimità di specchi d'acqua o impianti di irrigazione, oppure con le mani bagnate, potrebbe provocare elettrocuzione.

Tenere il generatore asciutto.

Se il generatore viene conservato all'aperto, senza alcuna protezione dagli agenti atmosferici, controllare tutti i componenti elettrici sul pannello di controllo prima di ogni utilizzo. Umidità e ghiaccio possono causare guasti o cortocircuiti nei componenti elettrici provocando elettrocuzione.

In caso di elettrocuzione, consultare immediatamente un medico e sottoporsi alle cure adeguate.

Non collegare il generatore all'impianto elettrico di un edificio a meno che un elettricista qualificato non abbia installato un interruttore di isolamento.

---

### **Pericolo di incendi e ustioni**

Non usare il generatore in zone a elevato rischio di incendio.

Se installato in ambienti ventilati, è necessario adottare ulteriori accorgimenti al fine di prevenire incendi ed esplosioni.

Il sistema di scarico si surriscalda al punto da infiammare alcuni tipi di materiali.

- Durante l'utilizzo, tenere il generatore ad almeno 1 metro di distanza da edifici e altre attrezzature.
- Non chiudere il generatore in nessun tipo di struttura.
- Tenere i materiali infiammabili lontani dal generatore.

Alcune parti del motore a combustione interna diventano molto calde e potrebbero provocare ustioni. Prestare attenzione alle avvertenze riportate sul generatore.

Durante il funzionamento, il silenziatore si riscalda molto e resta caldo per diverso tempo dopo lo spegnimento del motore. Evitare di toccare il silenziatore fin tanto che è caldo. Lasciar raffreddare il motore prima di riporre il generatore in un luogo chiuso.

Non versare acqua direttamente sul generatore per spegnere eventuali incendi. Usare un estintore apposito per incendi provocati da componenti elettrici o olii.

In caso di inalazione di fumi prodotti da incendi accidentali causati dal generatore, rivolgersi immediatamente a un medico per le cure appropriate.

### **Effettuare il rifornimento con la dovuta cautela**

La benzina è altamente infiammabile, e in certe condizioni esplosiva. Lasciar raffreddare il motore dopo aver usato il generatore.

Effettuare il rifornimento solo all'aperto, in un luogo ben ventilato e a motore spento.

Non riempire eccessivamente il serbatoio del carburante.

Non fumare in prossimità della benzina, e tenere lontano altre scintille o fiamme.

Riporre la benzina sempre in un contenitore apposito.

Assicurarsi che il carburante fuoriuscito sia stato asciugato prima di avviare il motore.

---

### **Smaltimento**

Nel rispetto dell'ambiente, non smaltire la batteria, l'olio motore, ecc. del generatore insieme agli altri rifiuti. Attenersi alle leggi o normative locali o rivolgersi al proprio concessionario autorizzato Honda per smaltire tali componenti.

Si prega di provvedere allo smaltimento dell'olio usato compatibilmente con l'ambiente. Si consiglia di consegnarlo in un contenitore sigillato alla stazione di servizio locale per il recupero. Non gettare l'olio nel contenitore dei rifiuti urbani né versarlo a terra.

Una batteria smaltita in modo inappropriato può creare danni ambientali. Verificare sempre le norme locali vigenti per lo smaltimento delle batterie. Contattare il concessionario Honda per la sostituzione.



## 2. POSIZIONE ETICHETTE DI SICUREZZA

Queste etichette avvertono dei potenziali pericoli che possono causare lesioni gravi. Leggere attentamente le etichette, le norme di sicurezza e le precauzioni riportate nel presente manuale.

Se le etichette dovessero staccarsi o diventare illeggibili, rivolgersi al concessionario Honda per la sostituzione.

Per modello europeo: Tipi G, GW, B, F, W

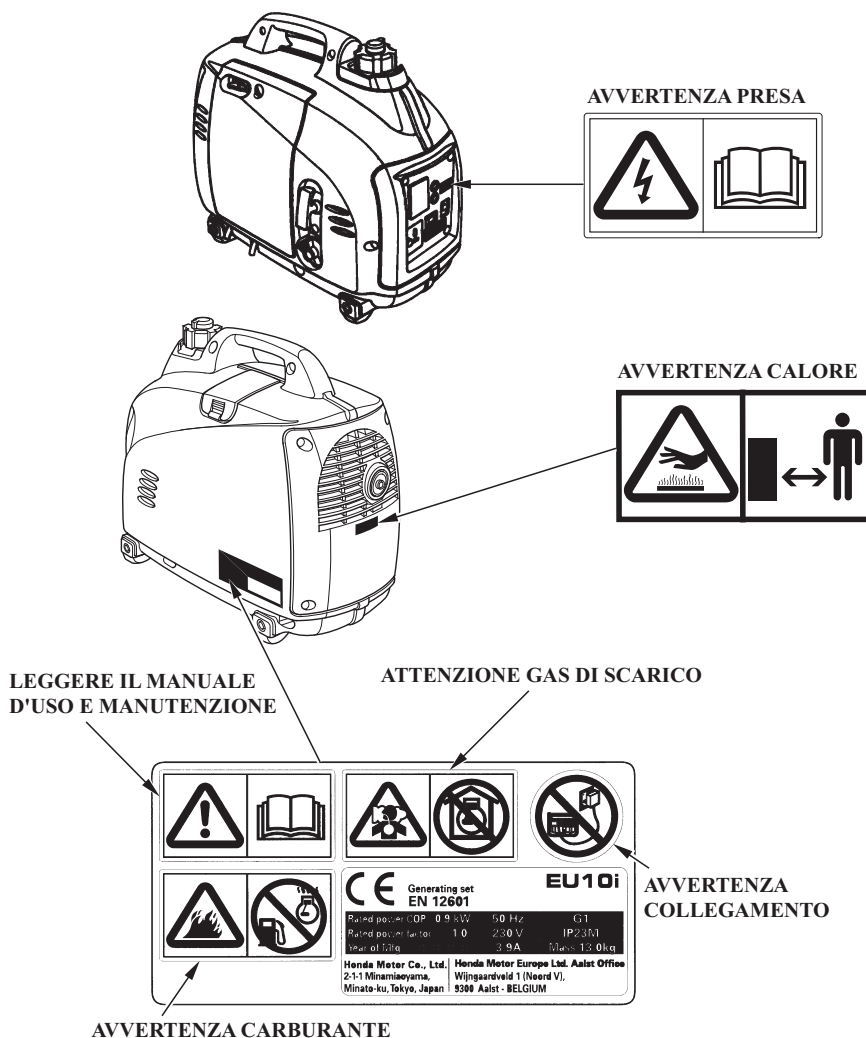



- Il generatore Honda è progettato per garantire un funzionamento sicuro e affidabile purché ci si attenga alle istruzioni.

Leggere attentamente il Manuale d'Uso e Manutenzione prima di azionare il generatore. In caso contrario potrebbero verificarsi lesioni personali o danni alle attrezzature.



- I gas di scarico contengono monossido di carbonio, un gas tossico incolore e inodore. L'inalazione di monossido di carbonio può causare perdita di conoscenza e portare al decesso.
- Se si aziona il generatore in un ambiente chiuso o ristretto, l'aria che si respira potrebbe contenere una quantità pericolosa di gas di scarico.
- Non azionare mai il generatore all'interno di un garage, di un'abitazione o in prossimità di porte o finestre aperte.



- Non collegare il generatore all'impianto elettrico di un edificio a meno che un elettricista qualificato non abbia installato un interruttore di isolamento.
  - I collegamenti del gruppo elettrogeno all'impianto elettrico di un edificio devono essere eseguiti da personale qualificato e conformemente alle normative vigenti nonché alle disposizioni del settore.
- Collegamenti impropri possono causare un ritorno della corrente elettrica del generatore nelle linee di servizio. Tale condizione potrebbe causare la folgorazione degli operai della compagnia elettrica o di quanti vengano in contatto con le linee al momento dell'interruzione di corrente e, nel momento in cui si ristabilisce l'energia, il generatore potrebbe esplodere, bruciarsi o causare incendi nel sistema elettrico dell'edificio.



- **La benzina è altamente infiammabile ed esplosiva. Spegnerne il motore e farlo raffreddare prima di effettuare il rifornimento.**



- **Collegare e rimuovere la scatola presa per il funzionamento in parallelo a motore spento.**
- **Per azionamenti singoli, è necessario rimuovere la presa per il funzionamento in parallelo.**



- **Un sistema di scarico bollente può causare gravi ustioni. Evitare il contatto quando il motore è in funzione.**

# Tipo U

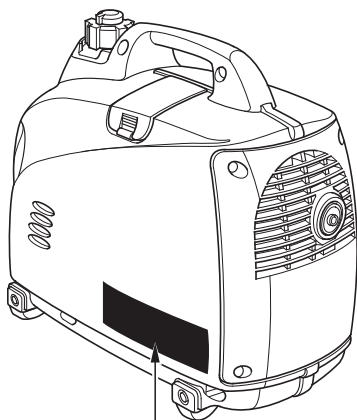

<p><b>⚠ CAUTION</b></p> <ul style="list-style-type: none"> <li>● DO NOT USE INDOORS DUE TO RISK OF CARBON MONOXIDE POISONING.</li> <li>● DO NOT CONNECT THE OUTLET OF THIS GENERATOR TO HOUSE WIRING.</li> <li>● STOP THE ENGINE BEFORE REFUELING.</li> <li>● CHECK FOR SPILLS BEFORE FUELING.</li> <li>● DO NOT FILL THE FUEL TANK BEYOND THE UPPER LIMIT LINE.</li> <li>● FOR DETAILED INFORMATION, READ THE OWNER'S MANUAL.</li> <li>● WHEN STOWED OR IN TRANSIT, MAKE CERTAIN THAT THE ENGINE SWITCH AND THE FUEL TANK CAP LEVER ARE SET OFF POSITION TO PREVENT FUEL LEAKS.</li> <li>● BE SURE TO CONNECT ONLY THE SPECIAL LEAD TO THE PARALLEL OPERATION RECEPTACLE.</li> </ul>		<p><b>⚠ ATTENTION</b></p> <ul style="list-style-type: none"> <li>● NE PAS UTILISER DANS UN LOCAL CLÔS OU LES VAPEURS NOUVEES DE MONOXYDE DE CARBONE PEUVENT S'ACCUMULER.</li> <li>● NE JAMAIS CONNECTER LE GROUPE ELECTROGENE A UNE PRISE DE BRICOLEUR.</li> <li>● ARRÊTER LE MOTEUR AVANT DE FAIRE LE PLEIN D'ESSENCE.</li> <li>● CONTRÔLER QU'IL N'Y A NI FUIITE D'ESSENCE, NI D'ESSENCE DÉSPANDUE SUR L'APPAREIL.</li> <li>● NE PAS REMPLIR LE RÉSERVOIR D'ESSENCE AU BORD DU RÉSERVOIR NI À UN NIVEAU MAXIMAL.</li> <li>● POUR PLUS D'INFORMATIONS, LIRE LE MANUEL DE L'UTILISATEUR.</li> <li>● QUAND LE GROUPE ELECTROGENE EST FERMÉ OU TRANSPORTÉ, ASSUREZ-VOUS QUE LE CONTACT D'ARRÊT DU MOTEUR ET LA MISE À L'AIR LIBRE DU RÉSERVOIR D'ESSENCE SONT SUR LA POSITION "OFF" AVANT D'ENTRER TOUTE FUIITE D'ESSENCE.</li> <li>● CONNECTER UNIQUEMENT LE CORDON SPECIAL A LA PRISE D'UTILISATION EN PARALLÈLE.</li> </ul>																															
<p><b>EU 10:</b></p> <table border="1"> <tr> <td><b>A C</b></td> <td><b>VOLTAGE</b></td> <td>240V</td> <td><b>D C</b></td> <td><b>VOLTAGE</b></td> <td>12V</td> </tr> <tr> <td></td> <td><b>FREQUENCY</b></td> <td>50Hz</td> <td></td> <td><b>CURRENT</b></td> <td>8A</td> </tr> <tr> <td></td> <td><b>RATED OUTPUT</b></td> <td>900VA</td> <td><b>FUEL</b></td> <td colspan="2"><b>GASOLINE (PETROL)</b></td> </tr> <tr> <td></td> <td><b>MAX. OUTPUT</b></td> <td>1000VA</td> <td><b>CARBURANT</b></td> <td colspan="2"><b>ESSENCE</b></td> </tr> <tr> <td></td> <td><b>PHASE</b></td> <td>1 Ø</td> <td></td> <td></td> <td></td> </tr> </table>				<b>A C</b>	<b>VOLTAGE</b>	240V	<b>D C</b>	<b>VOLTAGE</b>	12V		<b>FREQUENCY</b>	50Hz		<b>CURRENT</b>	8A		<b>RATED OUTPUT</b>	900VA	<b>FUEL</b>	<b>GASOLINE (PETROL)</b>			<b>MAX. OUTPUT</b>	1000VA	<b>CARBURANT</b>	<b>ESSENCE</b>			<b>PHASE</b>	1 Ø			
<b>A C</b>	<b>VOLTAGE</b>	240V	<b>D C</b>	<b>VOLTAGE</b>	12V																												
	<b>FREQUENCY</b>	50Hz		<b>CURRENT</b>	8A																												
	<b>RATED OUTPUT</b>	900VA	<b>FUEL</b>	<b>GASOLINE (PETROL)</b>																													
	<b>MAX. OUTPUT</b>	1000VA	<b>CARBURANT</b>	<b>ESSENCE</b>																													
	<b>PHASE</b>	1 Ø																															
<p>ACN 006 662 862</p>																																	

- Posizione marchio CE ed etichetta del livello acustico

Tipi G, GW, B, F, W

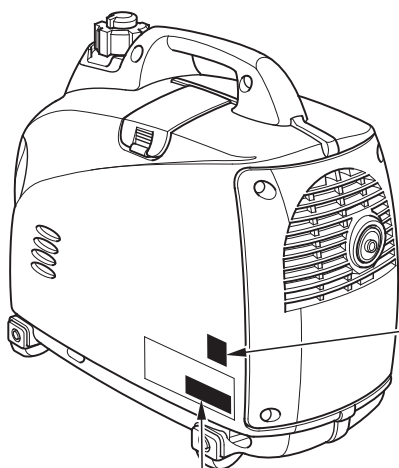

ETICHETTA  
LIVELLO ACUSTICO

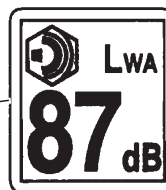

- MARCHIO CE

Anno di produzione	<b>CE</b>	<b>Generating set</b>		<b>EU10i</b>	Classe di prestazione	
		<b>EN 12601</b>				
		Rated power COP	0.9 kW	50 Hz	G1	← Codice IP
		Rated power factor	1.0	230 V	IP23M	
		Year of Mfg	* * * *	3.9A	Mass 13.0kg	← Massa a secco (peso)
		<b>Honda Motor Co., Ltd.</b>		<b>Honda Motor Europe Ltd. Aalst Office</b>		← Rappresentante autorizzato e indirizzo
		2-1-1 Minamiaoyama, Minato-ku, Tokyo, Japan		Wijngaardveld 1 (Noord V), 9300 Aalst - BELGIUM		
		Casa produttrice e indirizzo				

### 3. IDENTIFICAZIONE COMPONENTI

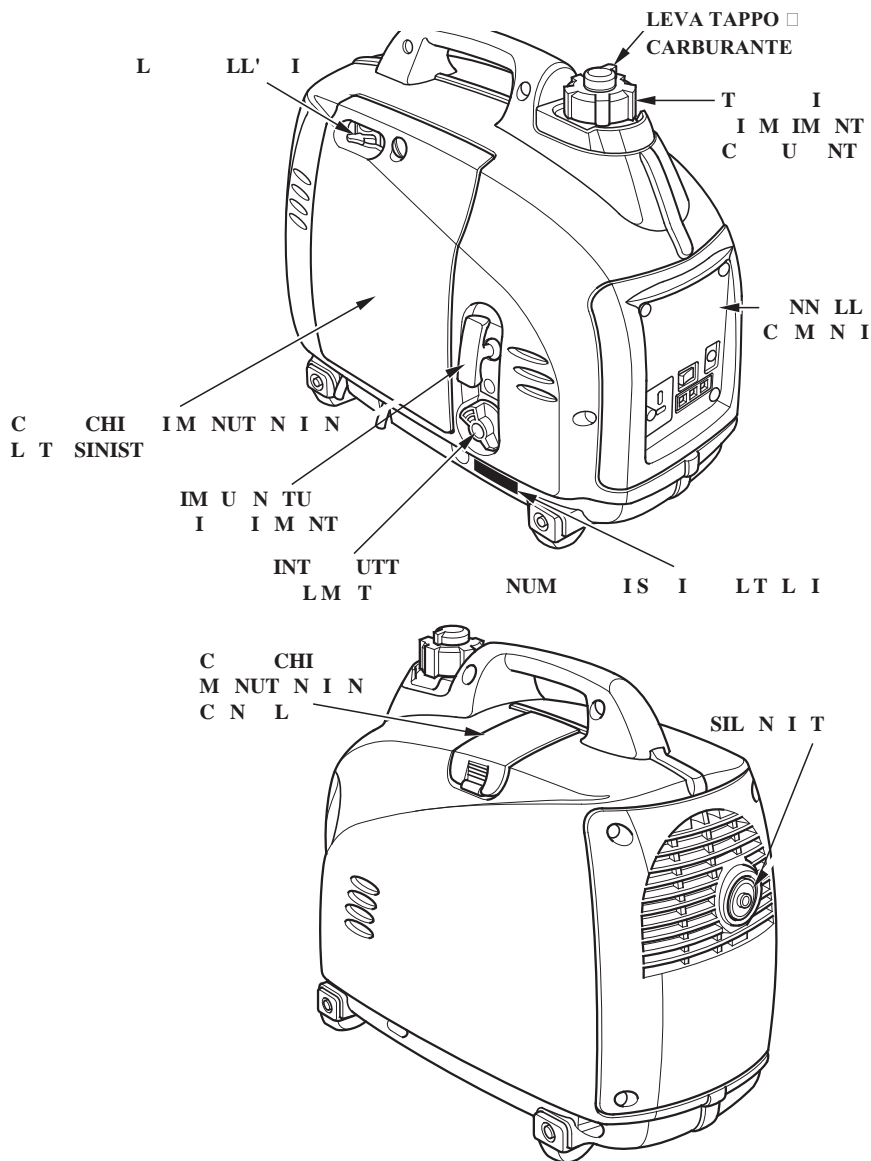

Annotare il numero di serie del telaio nello spazio sottostante: sarà necessario per ordinare i ricambi.

Numero di serie del telaio: \_\_\_\_\_

---

## PANNELLO COMANDI

Tipi G, GW, B, F, W

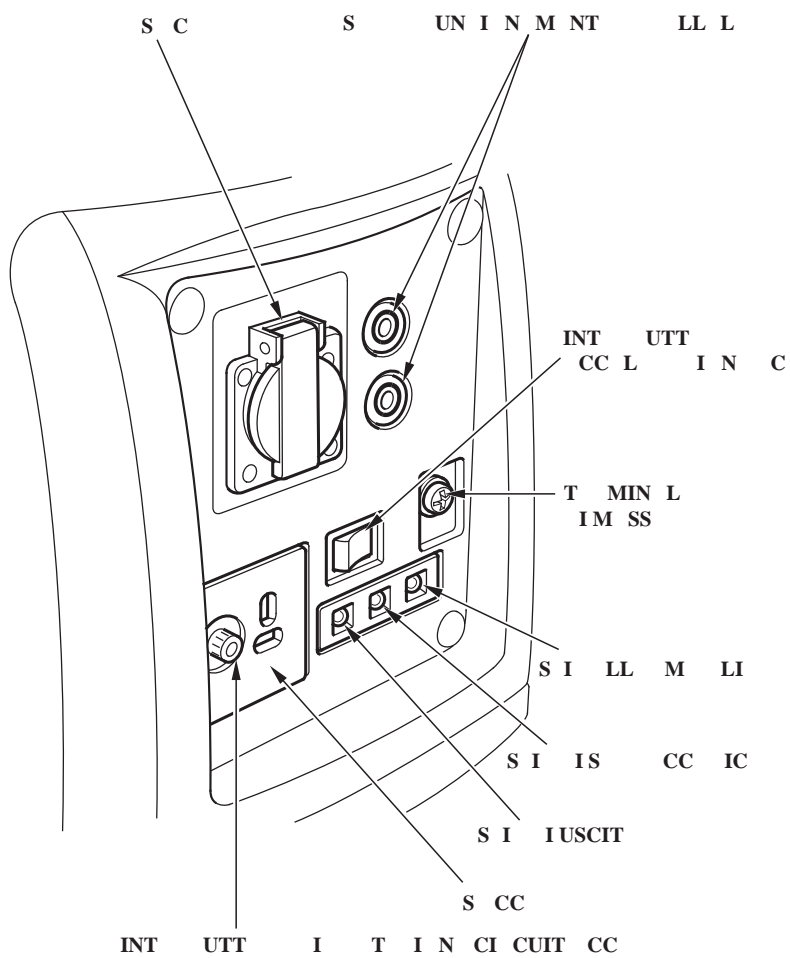

---

**Tipo U**

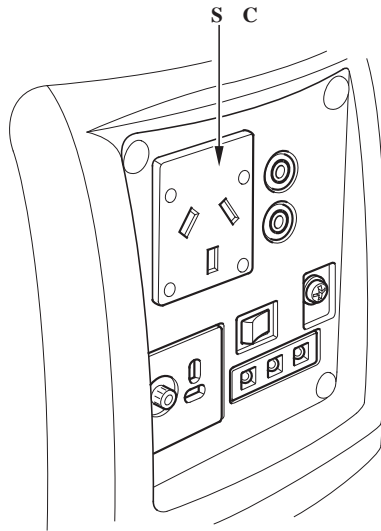



---

## Accelerazione Eco

### ECO:

Il regime del motore è tenuto automaticamente al minimo quando l'apparecchio non è collegato e ritorna a una potenza adeguata al carico elettrico quando l'apparecchio è collegato. Si consiglia tale posizione per ridurre al minimo il consumo di carburante durante il funzionamento.

### NOTA:

- Il sistema di accelerazione Eco non funziona adeguatamente se l'apparecchio elettrico richiede una potenza provvisoria.
- Quando si collegano contemporaneamente apparecchi con carichi elettrici elevati, portare l'interruttore accelerazione Eco in posizione OFF per ridurre i cambi di tensione.
- Durante il funzionamento in CC, portare l'interruttore accelerazione Eco in posizione OFF.

### OFF:

Il sistema di accelerazione Eco non è in funzione. Il regime del motore si mantiene al di sopra del valore nominale.

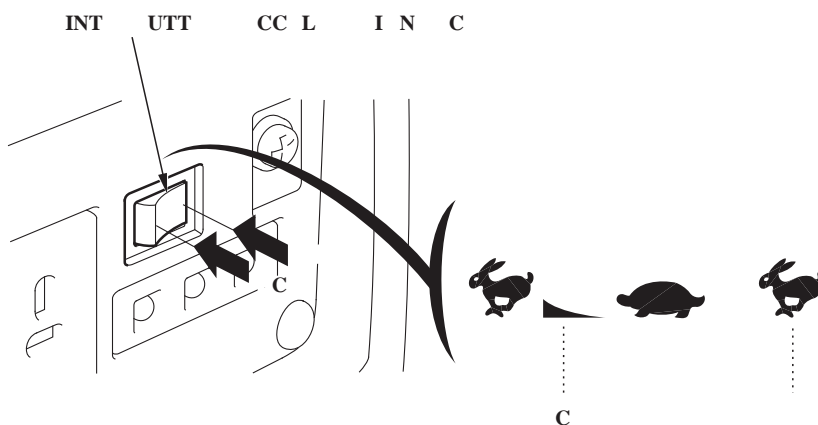

## 4. CONTROLLI PRELIMINARI

---

### AVVERTENZA:

Accertarsi di controllare il generatore collocandolo su una superficie piana a motore spento.

1. Controllare il livello dell'olio motore.

### AVVERTENZA:

L'utilizzo di un olio non detergente o di un olio per motore a 2 tempi potrebbe ridurre la durata di servizio del motore.

### Olio raccomandato

Utilizzare olio per motori a 4 tempi che risponda almeno ai requisiti per la classificazione di servizio API SE o successiva (o equivalente). Controllare sempre l'etichetta del servizio API sul contenitore dell'olio per accertarsi che siano riportate le lettere SE o una classificazione successiva (o equivalente).

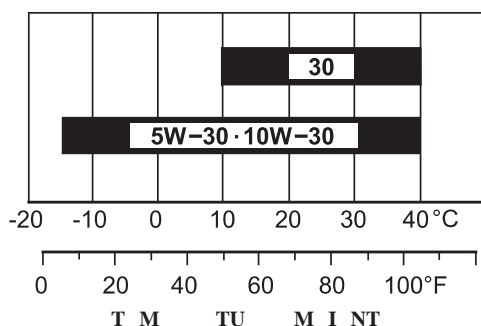

Per un uso generico è raccomandato SAE 10W-30. Quando la temperatura media della propria zona è compresa nella fascia indicata, è possibile utilizzare olii con viscosità diversa, come mostrato nella tabella seguente.

---

Allentare la vite del coperchio e rimuovere il coperchio di manutenzione sul lato sinistro (vedere pagina 40).

Rimuovere il tappo di riempimento olio e asciugare l'astina con un panno pulito. Controllare il livello dell'olio inserendo nuovamente l'astina senza avvitarla.

Se il livello dell'olio risulta inferiore all'estremità dell'astina, riempire con olio raccomandato fino all'orlo del collo di riempimento.

**AVVERTENZA:**

**Il funzionamento del motore con una quantità insufficiente di olio può danneggiare seriamente il motore.**

**NOTA:**

Il sistema di allarme olio arresta automaticamente il motore prima che il livello dell'olio scenda al di sotto del limite di sicurezza. In ogni caso, onde evitare inconvenienti dovuti a un arresto improvviso, si consiglia di controllare regolarmente il livello dell'olio.

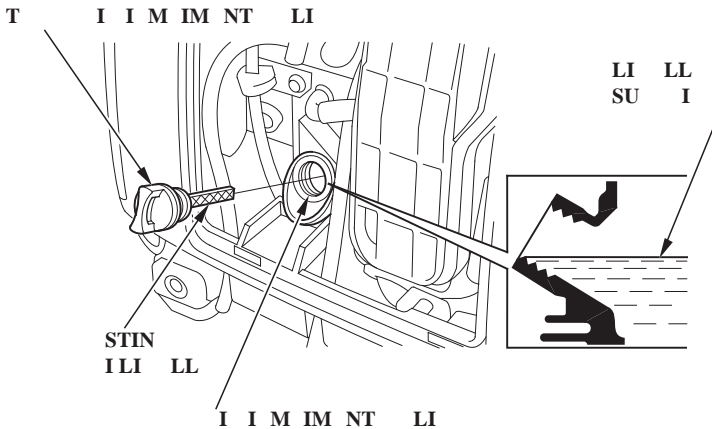

---

## 2. Controllare il livello del carburante.

Controllare il livello del carburante. Riempire il serbatoio se il livello del carburante è basso.

Dopo il rifornimento, serrare il tappo di riempimento carburante.

Utilizzare benzina per autotrazione senza piombo con un Numero di Ottani di ricerca pari a 91 o superiore (un Numero di Ottani alla pompa pari a 86 o superiore).

Non utilizzare mai benzina vecchia o contaminata o miscela olio/benzina.

Evitare che polvere o acqua penetrino nel serbatoio del carburante.

### ⚠ATTENZIONE

- **La benzina è estremamente infiammabile e, in determinate condizioni, esplosiva.**
- **Effettuare il rifornimento in un luogo ben ventilato e a motore spento. Non fumare e non avvicinare fiamme o scintille laddove viene effettuato il rifornimento o dove si conserva la benzina.**
- **Non riempire eccessivamente il serbatoio (non riempire oltre il segno del limite superiore). Dopo il rifornimento, accertarsi che il tappo di riempimento carburante sia ben chiuso.**
- **Prestare attenzione a non far fuoriuscire benzina durante il rifornimento. La benzina versata o i suoi vapori potrebbero incendiarsi. Qualora dovesse fuoriuscire della benzina, accertarsi che l'area sia asciutta prima di avviare il motore.**
- **Evitare il contatto ripetuto o prolungato con la pelle ed evitare altresì di inalare i vapori.**

**TENERE FUORI DALLA PORTATA DEI BAMBINI.**

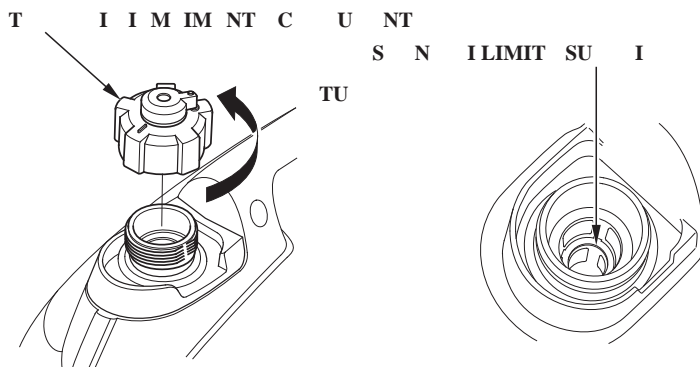

---

NOTA:

La benzina si deteriora molto rapidamente a causa di fattori quali l'esposizione alla luce, la temperatura e il tempo.

Nei casi peggiori, la benzina può contaminarsi in 30 giorni.

L'uso di benzina contaminata può danneggiare seriamente il motore (carburatore ostruito, valvola bloccata).

Tali danni dovuti alla benzina contaminata non sono coperti da garanzia.

Per evitare ciò, seguire scrupolosamente le raccomandazioni seguenti:

- Utilizzare solo la benzina prescritta (vedere pagina 18).
- Utilizzare benzina fresca e pulita.
- Per rallentare il deterioramento, conservare la benzina in un apposito contenitore per carburanti.
- Se si prevede un rimessaggio prolungato (più di 30 giorni), svuotare il serbatoio del carburante e il carburatore (vedere pagina 45).

### **Benzine contenenti alcol**

Se si decide di utilizzare benzina contenente alcol (gasohol), accertarsi che il numero di ottani presenti sia almeno pari a quello consigliato dalla Honda. Esistono due tipi di "gasohol": uno contenente etanolo e l'altro contenente metanolo.

Non utilizzare gasohol contenente più del 10% di etanolo. Non utilizzare benzina contenente metanolo (metile o alcol metilico) priva di cosolventi e anticorrosivi specifici per il metanolo. Non utilizzare benzina contenente più del 5% di metanolo, anche se dotata di cosolventi e inibitori della corrosione.

NOTA:

- I danni al sistema di carburazione o i problemi di prestazione del motore derivanti dall'uso di carburanti contenenti alcol non sono coperti da garanzia. Honda non può avallare l'uso di carburanti contenenti metanolo in quanto non esistono ancora prove definitive circa la loro idoneità.
- Prima di acquistare carburante presso una stazione sconosciuta, informarsi se il carburante contiene alcol e, in caso affermativo, accertarsi del tipo e della percentuale di alcol contenuto.

Se si notano delle anomalie di funzionamento, usando benzina contenente alcol, o una benzina che si pensa contenga alcol, passare a un tipo di benzina di cui si è certi che non contenga alcol.

3. Controllare il filtro aria.

Controllare l'elemento del filtro aria e accertarsi che sia pulito e in buone condizioni.

Allentare la vite del coperchio e rimuovere il coperchio di manutenzione sul lato sinistro. Premere la linguetta situata sull'estremità superiore del corpo del filtro aria, rimuovere il coperchio del filtro, controllare l'elemento.

Pulire o sostituire l'elemento secondo necessità (vedere pagina 41).

**AVVERTENZA:**

**Non azionare mai il motore senza l'elemento del filtro aria. Materiali contaminanti, come polvere o sporcizia, penetrerebbero nel motore attraverso il carburatore, causandone una rapida usura.**

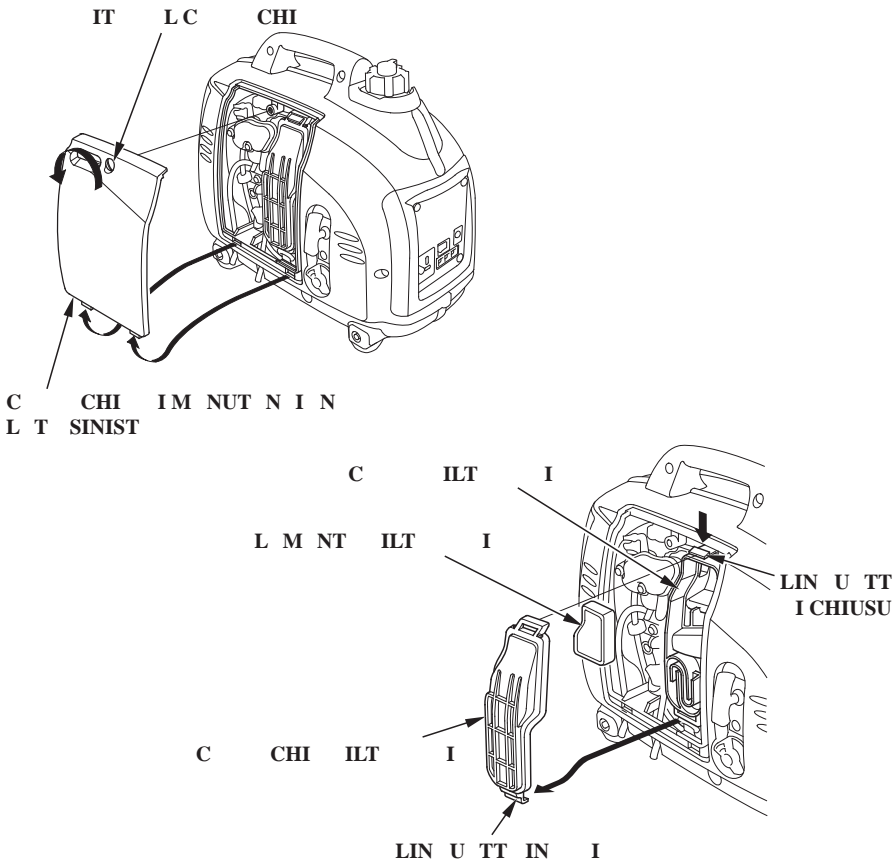

## 5. AVVIAMENTO DEL MOTORE

Prima di avviare il motore scollegare il carico elettrico dalla presa CA.

1. Ruotare la leva del tappo carburante in senso orario, verso la posizione ON.

NOTA:

Durante il trasporto del generatore, ruotare la leva del tappo carburante in senso antiorario, verso la posizione OFF.

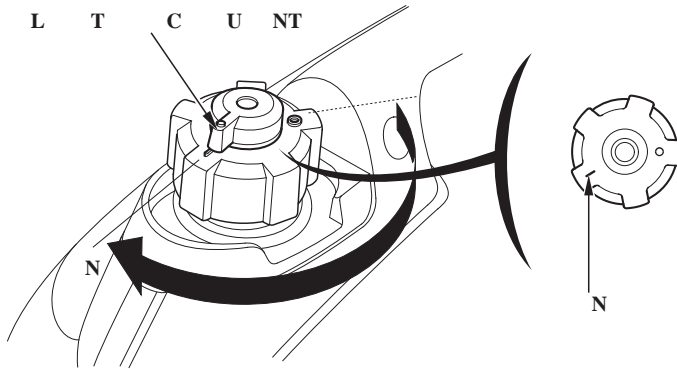

2. Portare l'interruttore motore sulla posizione ON.

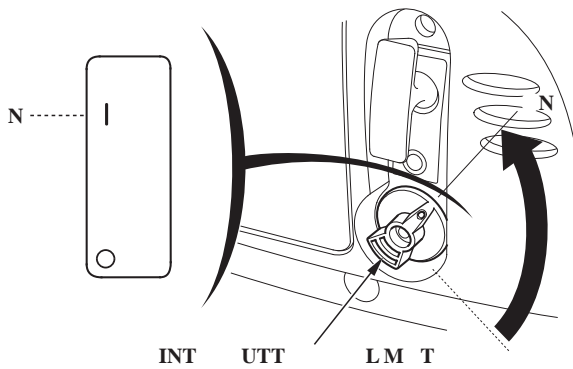

---

3. Spostare la leva dell'aria nella posizione di CHIUSURA.

NOTA:

- Non utilizzare la valvola dell'aria se il motore è caldo o la temperatura dell'aria è elevata.

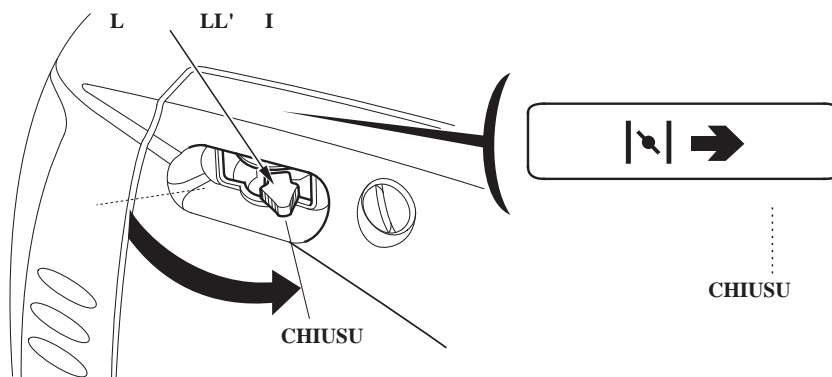

4. Tirare leggermente l'impugnatura di avviamento fino ad avvertire una certa resistenza, quindi tirarla di scatto nella direzione indicata dalla freccia in figura.

#### AVVERTENZA

- L'impugnatura di avviamento potrebbe riavvolgersi molto rapidamente prima di essere rilasciata. La mano potrebbe essere tirata con forza verso il motore e subire lesioni.
- Non consentire che l'impugnatura di avviamento ritorni di scatto nella posizione iniziale. Accompagnarla lentamente.





---

5. Portare la leva dell'aria nella posizione di APERTURA mentre il motore si riscalda.

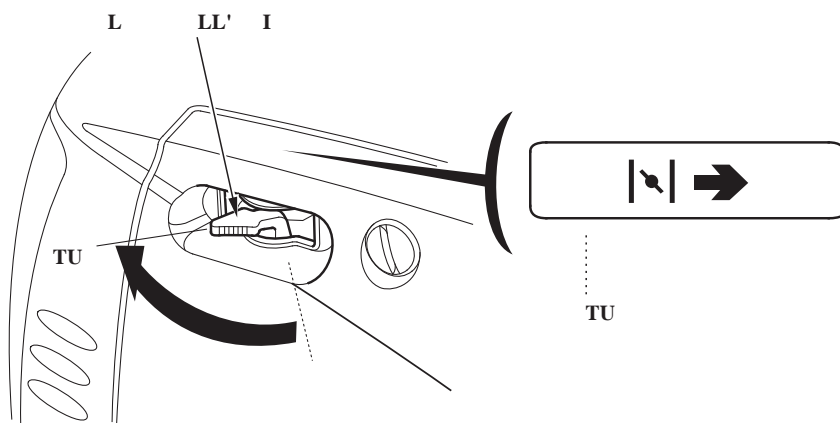

NOTA:

Se il motore si spegne e non si riavvia, controllare il livello dell'olio motore (vedere pagina 16 e 17) prima di eseguire la ricerca guasti in altre aree.

---

- **Modifica del carburatore per il funzionamento ad altitudini elevate**

Ad altitudini elevate, la miscela standard aria-carburante risulta eccessivamente grassa. Le prestazioni diminuiscono e il consumo di carburante aumenta. Inoltre, una miscela troppo grassa imbratta le candele e causa difficoltà di avviamento. L'uso prolungato a una altitudine diversa da quella prescritta per questo motore può aumentare le emissioni di scarico.

Il rendimento ad altitudini elevate può essere migliorato grazie ad alcune modifiche specifiche del carburatore. Se il generatore viene sempre utilizzato ad altitudini superiori a 1500 m, rivolgersi a un concessionario autorizzato Honda per la modifica del carburatore. Il motore, se usato ad altitudini elevate, con il carburatore appositamente modificato, sarà conforme a tutti gli standard sulle emissioni per tutta la durata utile.

Anche con le modifiche al carburatore, la potenza del motore diminuirà di circa il 3,5% per ogni 300 metri di altitudine. L'effetto dell'altitudine sulla potenza sarà maggiore in assenza di modifiche al carburatore.

**AVVERTENZA:**

**Se il carburatore è stato modificato per l'uso ad altitudini elevate, la miscela aria-carburante sarà troppo magra per essere utilizzata a basse altitudini. Un impiego ad altitudini inferiori a 1.500 metri, con un carburatore modificato, potrebbe provocare il surriscaldamento del motore con gravi danni al motore stesso. Per l'uso a basse altitudini, richiedere al rivenditore di riportare il carburatore alle specifiche originali di fabbrica.**

## 6. USO DEL GENERATORE

Assicurarsi di collegare a terra il generatore quando l'apparecchio ad esso connesso è collegato a terra.

### ▲ATTENZIONE

- **Non collegare il generatore all'impianto elettrico di un edificio a meno che un elettricista qualificato non abbia installato un interruttore di isolamento.**
- **I collegamenti del gruppo elettrogeno all'impianto elettrico di un edificio devono essere eseguiti da personale qualificato e conformemente alle normative vigenti nonché alle disposizioni del settore. Collegamenti impropri possono causare ritorni di corrente del generatore nelle linee di servizio. Tale condizione potrebbe provocare elettroconduzione sugli operai della compagnia elettrica o su quanti vengano in contatto con le linee durante il guasto. Inoltre, una volta riabilitata la linea, il generatore può esplodere, bruciarsi o provocare incendi nel sistema elettrico dell'edificio.**

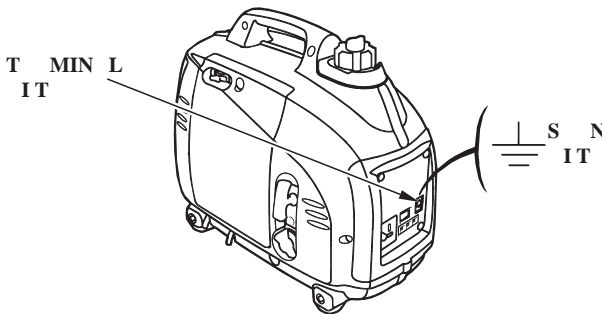

---

#### **AVVERTENZA:**

- **Non superare il limite di corrente specificato per ciascuna presa.**
- **Non collegare il generatore al circuito degli elettrodomestici. Ciò potrebbe danneggiare il generatore e gli apparecchi presenti in casa.**
- **Non modificare o utilizzare il generatore per scopi non previsti. Durante l'utilizzo del generatore, attenersi a quanto segue.**
- **Non collegare una prolunga al condotto di scarico.**
- **Se è necessario un cavo di prolungamento, utilizzare esclusivamente un cavo flessibile rivestito in gomma resistente (IEC 245 o equivalente).**
- **Limite di lunghezza per i cavi di prolungamento: 60 m per i cavi di 1,5 mm<sup>2</sup> e 100 m per i cavi di 2,5 mm<sup>2</sup>. Maggiore è la lunghezza dei cavi, minore sarà la potenza utilizzabile a causa della resistenza del cavo.**
- **Tenere il generatore lontano da altri cavi o fili elettrici, come quelli di normale alimentazione elettrica.**

#### **NOTA:**

- La presa CC può essere usata contemporaneamente all'alimentazione CA.  
Se vengono utilizzate contemporaneamente, non superare la potenza massima per CA.  
Potenza massima CA: 0,8 kVA
- Molti apparecchi elettrici richiedono un wattaggio superiore al loro wattaggio nominale per avviarsi.
- Verificare che la potenza nominale del dispositivo o apparecchio non superi quella del generatore. Non superare mai la potenza nominale massima del generatore. Non utilizzare i livelli di potenza compresi tra la potenza nominale e quella massima per più di 30 minuti.
- Limitare a 30 minuti il funzionamento al massimo della potenza.  
La potenza massima è: 1,0 kVA
- Per un funzionamento continuo non superare la potenza nominale.  
La potenza nominale è: 0,9 kVA
- In entrambi i casi, si deve considerare la potenza totale (VA) richiesta da tutti gli apparecchi collegati.

---

## Applicazioni CA

1. Avviare il motore e accertarsi che la spia di uscita verde sia accesa.
2. Verificare che l'apparecchio da utilizzare sia spento, quindi collegarlo.

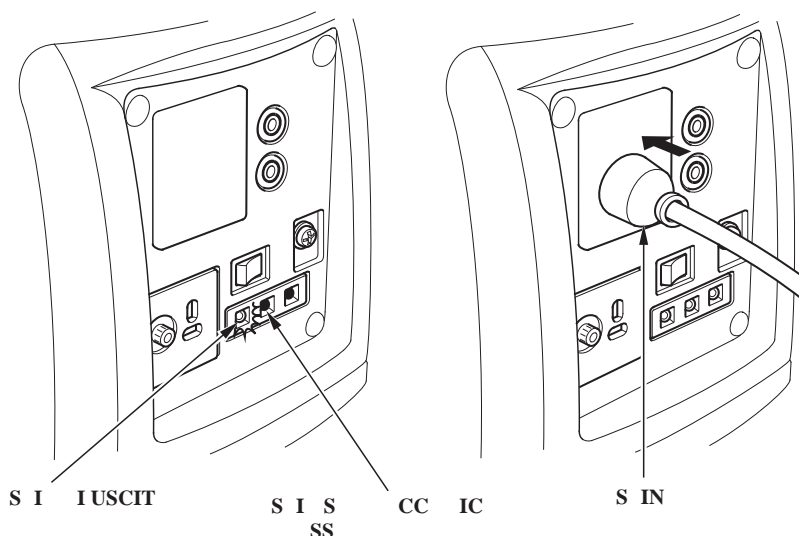

### AVVERTENZA:

- Un sovraccarico considerevole, indicato in maniera continua dall'apposita spia (rossa), può danneggiare il generatore. Un sovraccarico marginale, indicato da un'accensione temporanea dell'apposita spia (rossa), può ridurre la durata del generatore.
- Verificare che tutti gli apparecchi elettrici si trovino in una buona condizione di funzionamento prima di collegarli al generatore. Se un apparecchio comincia a funzionare in maniera anomala, rallenta o si ferma improvvisamente, spegnere immediatamente l'interruttore del generatore. Scollegare quindi l'apparecchio ed esaminarne il funzionamento.

---

## Spia di uscita e di sovraccarico

La spia di uscita (verde) rimane accesa nelle normali condizioni di funzionamento.

Se il generatore è sovraccarico (in eccesso di 1,0 kVA), o in presenza di un corto nell'apparecchio collegato, la spia di uscita (verde) si spegne, la spia di sovraccarico (rossa) si accende e la corrente all'apparecchio collegato si interrompe.

Arrestare il motore e verificare l'origine del sovraccarico nel caso in cui la spia di sovraccarico (rossa) si accenda.

- Prima di collegare un apparecchio al generatore, controllare che sia in buone condizioni e che la sua intensità non sia superiore a quella del generatore. Collegare quindi il filo di alimentazione dell'apparecchio e avviare il motore.

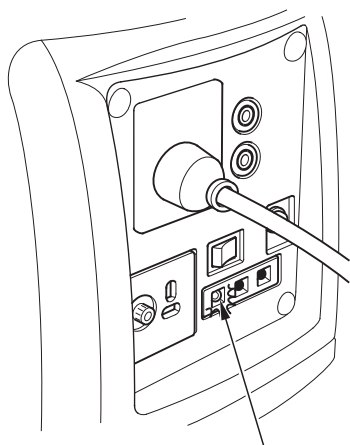

SPIA DI USCITA  
(VERDE)

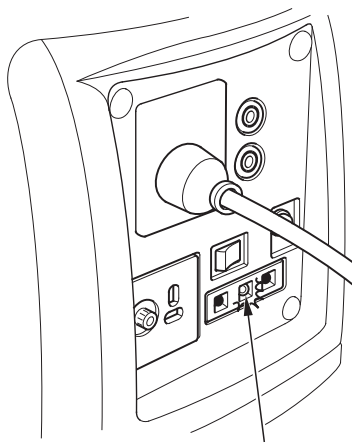

SPIA DI USCITA  
(ROSSA)

NOTA:

Quando si avvia un motore elettrico, la spia di sovraccarico (rossa) e la spia di uscita (verde) possono accendersi simultaneamente. Ciò rientra nella normalità se, dopo circa cinque (5) secondi la spia del sovraccarico (rossa) si spegne. Nel caso in cui la spia di sovraccarico (rossa) rimanga accesa, rivolgersi ad un concessionario Honda.

---

## Funzionamento parallelo

Si prega di leggere il paragrafo "USO DEL GENERATORE" prima di collegare qualsiasi apparecchio.

Utilizzare esclusivamente un cavo specifico per il funzionamento parallelo (venduto separatamente).

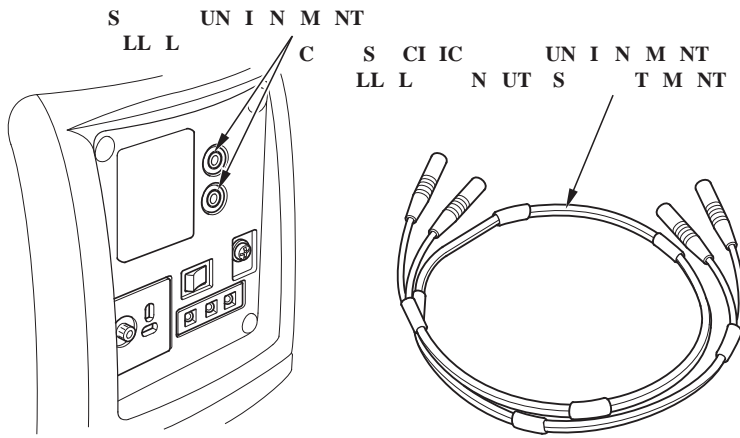

Verificare che la potenza nominale del dispositivo o apparecchio non superi quella del generatore. Non superare mai la potenza nominale massima del generatore. Non utilizzare i livelli di potenza compresi tra la potenza nominale e quella massima per più di 30 minuti.

Limitare a 30 minuti il funzionamento al massimo della potenza.  
La potenza massima nel funzionamento parallelo è: 2,0 kVA

Per un funzionamento continuo non superare la potenza nominale.  
La potenza nominale nel funzionamento parallelo è: 1,8 kVA

In entrambi i casi, si deve considerare la potenza totale (VA) richiesta da tutti gli apparecchi collegati.

### **AVVERTENZA:**

**Un sovraccarico considerevole, indicato in maniera continua dall'apposita spia (rossa), può danneggiare il generatore. Un sovraccarico marginale, indicato da un'accensione temporanea dell'apposita spia (rossa), può ridurre la durata del generatore.**

**ATTENZIONE**

- **Non collegare mai modelli o tipi di generatore differenti.**
- **Non collegare mai cavi diversi da quello per il funzionamento parallelo.**
- **Collegare e rimuovere il cavo per il funzionamento parallelo a motore spento.**
- **Per il funzionamento singolo, è necessario rimuovere il cavo per il funzionamento parallelo.**

NOTA:

- A seconda dell'apparecchio da utilizzare, può verificarsi un sovraccarico, la spia di sovraccarico (rossa) può accendersi e l'alimentazione può interrompersi.
- Per avviarsi generalmente i motori richiedono un consumo di corrente due o tre volte superiore a quello normale.

1. Collegare l'apposito cavo per il funzionamento parallelo ai due generatori.

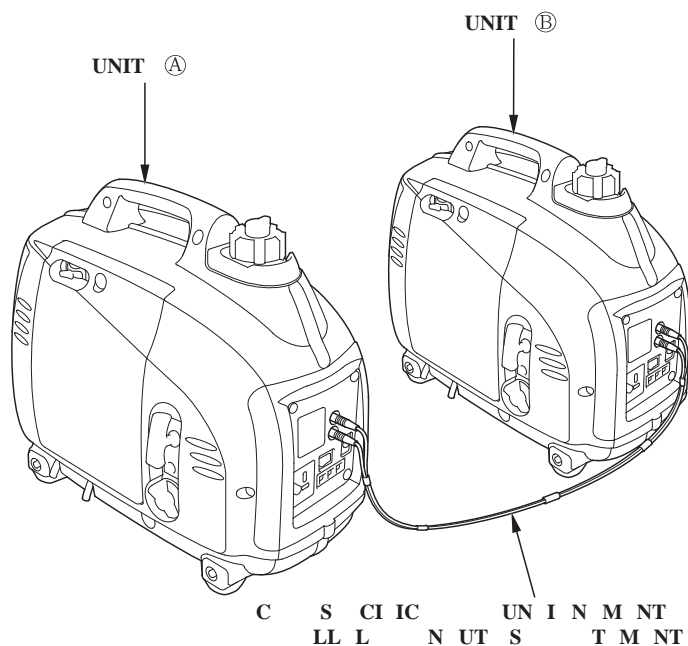



- 
2. Assicurarsi di collegare a massa il generatore quando l'apparecchio ad esso connesso è collegato a massa.

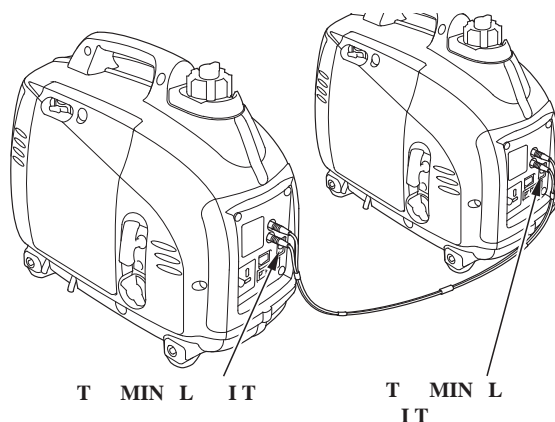

3. Avviare ciascun motore secondo la procedura contenuta in "AVVIARE IL MOTORE".
- Se la spia di uscita (verde) non si accende e si accende invece la spia di sovraccarico (rossa), portare l'interruttore del motore su STOP, arrestare il motore e quindi riavviarlo.
4. Verificare che l'apparecchio da utilizzare sia spento, quindi inserire la spina dell'apparecchio nella presa CA dell'unità (A) o (B).

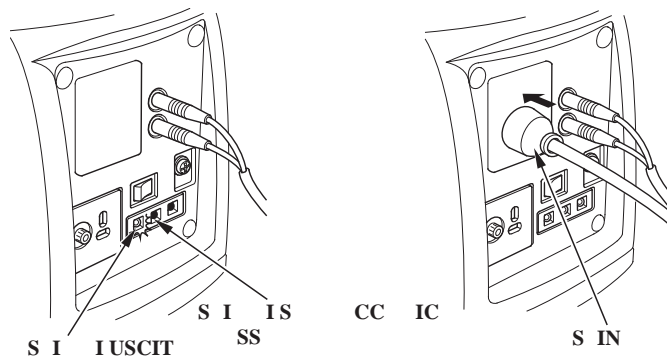

**AVVERTENZA:**

**Controllare che l'apparecchio da collegare sia spento. Se l'apparecchio da collegare è acceso, si avvierà immediatamente e ciò potrebbe causare lesioni o altri incidenti.**

- 
6. Accendere l'apparecchio da utilizzare.  
La spia di uscita (verde) si accende.

**In caso di funzionamento normale**    **In caso di funzionamento in sovraccarico o cortocircuito**

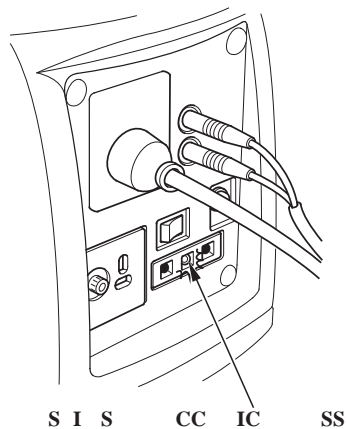
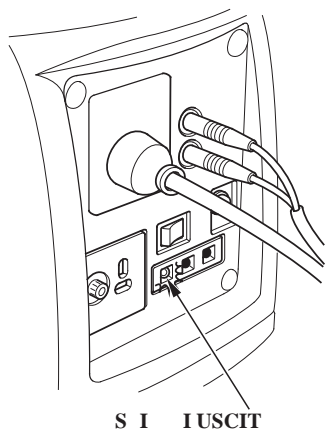

- In caso di funzionamento in sovraccarico (fare riferimento a pagina 29) o di problemi all'apparecchio da utilizzare, la spia di uscita (verde) si spegne, la spia di sovraccarico (rossa) si accende e l'alimentazione si interrompe. A questo punto il motore non si arresta ma deve essere arrestato portando l'interruttore corrispondente su STOP.

---

NOTA:

- Nel caso in cui si utilizzi un apparecchio che richiede una grande potenza per l'avviamento, come ad esempio un motore ecc., la spia di sovraccarico (rossa) e la spia di uscita (verde) possono accendersi contemporaneamente per un breve periodo di tempo (circa 4 secondi), ma ciò rientra nella normalità. Dopo l'accensione dell'apparecchio, la spia di sovraccarico (rossa) si spegne e la spia di uscita (verde) rimane accesa.
  - Se un generatore deve essere arrestato dopo l'accensione dell'apparecchio, è necessario rimuovere contemporaneamente anche l'apposito cavo per il funzionamento parallelo.
7. Quando si ripresenta la necessità di ottenere corrente elettrica dal generatore, spegnere l'apparecchio da utilizzare e rimuovere la spina dalla presa CA. Verificare che l'apparecchio e il collegamento siano regolari, che la potenza richiesta non sia eccessiva e quindi avviare il motore.

---

## Applicazione CC

La presa CC può essere usata esclusivamente per caricare batterie da 12 volt del tipo ad autotrazione.

### NOTA:

- Durante il funzionamento in CC, portare l'interruttore accelerazione Eco in posizione OFF.

1. Collegare il cavo di carica alla presa CC del generatore, quindi ai terminali della batteria.

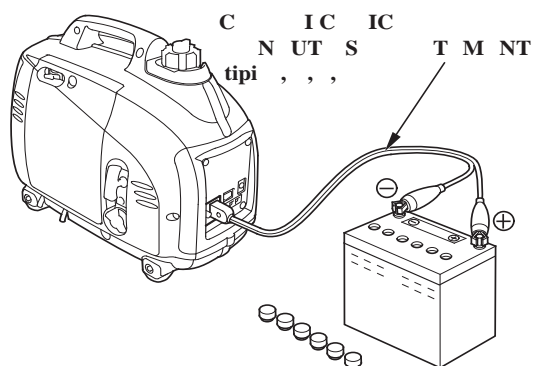

### ⚠ATTENZIONE

- Per evitare che si creino eventuali scintille vicino alla batteria, collegare il cavo di carica prima al generatore, quindi alla batteria. Scollegare il cavo partendo dalla batteria.
- Prima di collegare i cavi di carica ad una batteria installata su un veicolo, scollegare il cavo della batteria. Ricollegare questo cavo solo dopo aver rimosso i cavi di carica. Tale procedura consente di evitare scintille o un cortocircuito in caso di contatto accidentale tra il terminale della batteria e il telaio o il corpo del veicolo.

### AVVERTENZA:

- Non tentare di avviare il motore di un'automobile con il generatore ancora collegato alla batteria. Il generatore potrebbe danneggiarsi.
- Collegare il terminale positivo della batteria al filo positivo di carica. Non invertire i cavi di carica. Il generatore e/o la batteria potrebbero danneggiarsi gravemente.

**▲ATTENZIONE**

- La batteria emana gas esplosivi: se incendiata, l'esplosione può causare gravi lesioni o cecità. Durante la carica provvedere ad un'adeguata ventilazione.
- **PERICOLI CHIMICI:** L'elettrolito della batteria contiene acido solforico. Il contatto con la pelle o gli occhi, anche se attraverso dei rivestimenti di protezione, può causare gravi ustioni. Indossare indumenti e una mascherina di protezione.
- Tenere lontane fiamme e scintille e non fumare in prossimità dell'area.  
**ANTIDOTO:** Se l'elettrolito viene a contatto con gli occhi, lavarli abbondantemente con acqua tiepida per almeno 15 minuti e contattare immediatamente un medico.
- **VELENO:** L'elettrolito è velenoso.  
**ANTIDOTO**
  - Esterno: Lavare abbondantemente con acqua.
  - Interno: Bere grandi quantità di acqua o latte.  
Proseguire con latte di magnesia o olio vegetale e chiamare immediatamente un medico.
- **TENERE FUORI DALLA PORTATA DEI BAMBINI.**

2. Avviare il motore.

**NOTA:**

- La presa CC può essere usata contemporaneamente all'alimentazione CA.
- Un sovraccarico nel circuito CC farà scattare l'interruttore di protezione del circuito (il pulsante scatta verso l'esterno).  
In tal caso, attendere qualche minuto prima di premere nuovamente l'interruttore di protezione per ripristinare il funzionamento.

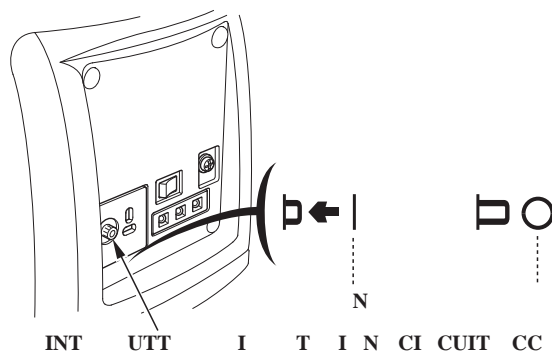

---

## Sistema di allarme olio

Il sistema di allarme olio è progettato per evitare che il motore subisca dei danni dovuti ad un'insufficiente presenza di olio nel carter. Prima che il livello dell'olio scenda al di sotto del limite consentito, il sistema di allarme olio arresta automaticamente il motore (l'interruttore del motore rimane in posizione ON).

Se il motore viene arrestato dal sistema di allarme olio, la spia di allarme olio (rossa) si accende nel momento in cui si aziona l'avviatore e il motore non parte. Se ciò accade, controllare il livello dell'olio motore (vedere pagina 16 e 17).

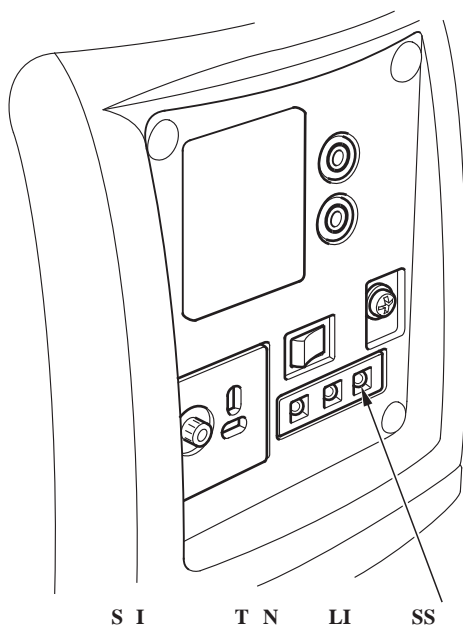

## 7. ARRESTO DEL MOTORE

---

Per arrestare il motore in caso di emergenza, porre l'interruttore del motore su OFF.

### DURANTE IL NORMALE UTILIZZO:

1. Spegnere l'apparecchio collegato e disinserire la spina.

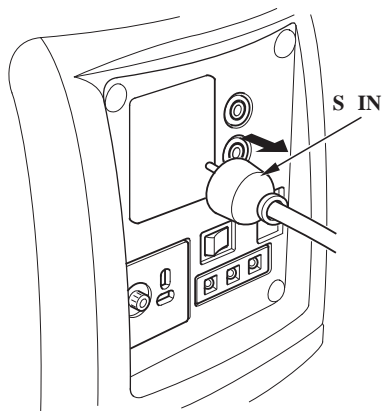

2. Portare l'interruttore del motore sulla posizione OFF.

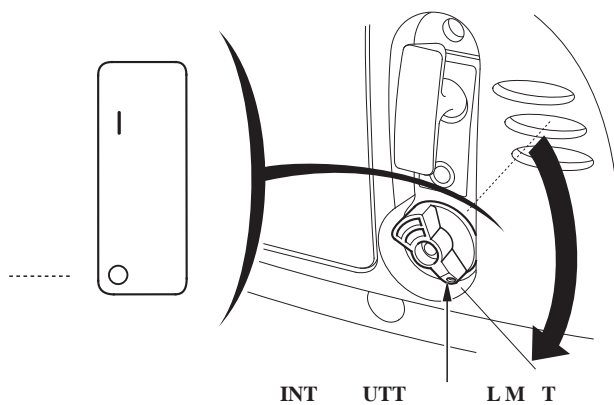

---

3. Ruotare la leva del tappo carburante in senso antiorario, verso la posizione OFF.

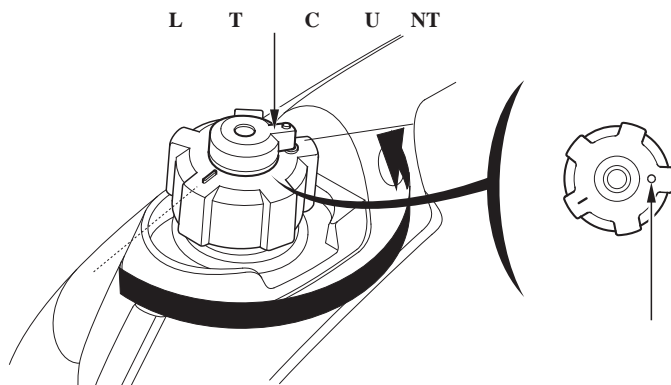

**AVVERTENZA:**

Accertarsi che la leva del tappo carburante e l'interruttore del motore siano in posizione OFF quando si arresta, si trasporta e/o si immagazzina il generatore.

4. Dopo il funzionamento parallelo, staccare l'apposito cavo per il funzionamento parallelo.

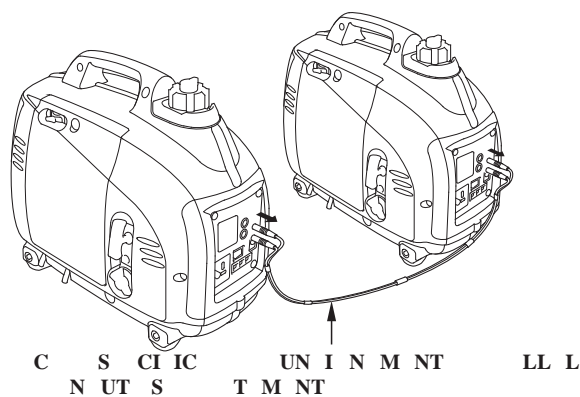



## 8. MANUTENZIONE

Una manutenzione e una registrazione periodica sono determinanti per mantenere il generatore nelle migliori condizioni di funzionamento.

Procedere ai controlli e alla manutenzione programmata in accordo con la tabella indicata di seguito.

### ▲ATTENZIONE

**Controllare che il motore sia spento prima di iniziare qualsiasi tipo di intervento di manutenzione o di riparazione. Ciò ridurrà la possibilità di trovarsi in situazioni di pericolo, quali:**

- **Avvelenamento da monossido di carbonio. Garantire un'adeguata ventilazione nel caso in cui il motore debba rimanere acceso.**
- **Ustioni da parti molto calde. Lasciar raffreddare il motore e il sistema di scarico prima di intervenire su di essi.**
- **Lesioni causate da parti in movimento. Mettere in moto il motore solo se espressamente indicato.**

**Durante il funzionamento, il silenziatore si riscalda molto e resta caldo per diverso tempo dopo lo spegnimento del motore. Evitare di toccare il silenziatore fin tanto che è caldo. Lasciar raffreddare il motore prima di procedere alla manutenzione.**

### AVVERTENZA:

**Utilizzare particolari originali Honda o loro equivalenti. L'uso di particolari di ricambio di qualità non equivalente potrebbe danneggiare il generatore.**

### Programma di manutenzione

INTERVALLO REGOLARE DI MANUTENZIONE (3)		Ad ogni uso	Primo mese o 10 ore	Ogni 3 mesi o 50 ore	Ogni 6 mesi o 100 ore	Ogni 2 anni o 300 ore
Oggetto Da eseguire nei mesi indicati o alla scadenza delle ore di utilizzo, a seconda di quale evento si verifichi per primo.						
Olio motore	Controllare il livello Cambiare	○			○	
Filtro aria	Controllare Pulire	○		○ (1)		
Candela	Controllare-regolare Sostituire				○	○
Gioco valvola	Controllare-regolare					○ (2)
Camera di combustione	Pulire	Dopo ogni 300 ore (2)				
Serbatoio carburante e filtro	Pulire	Ogni anno (2)				
Tubo carburante	Controllare	Ogni 2 anni (sostituire se necessario) (2)				

- NOTA:
- (1) Eseguire la manutenzione più frequentemente in caso di utilizzo in zone polverose.
  - (2) La manutenzione di tali parti deve essere effettuata dal vostro concessionario Honda, a meno che non si abbiano gli utensili adeguati e conoscenze meccaniche qualificate. Fare riferimento al Manuale d'Officina Honda per le procedure di manutenzione.
  - (3) In caso di uso commerciale, annotare le ore di utilizzo per stabilire gli intervalli di manutenzione.

---

## 1. CAMBIO DELL'OLIO

Per un drenaggio rapido e completo, drenare l'olio con il motore ancora caldo.

### AVVERTENZA:

**Prima di effettuare il drenaggio, verificare che l'interruttore del motore e la leva del tappo carburante siano in posizione OFF.**

1. Allentare la vite del coperchio e rimuovere il coperchio di manutenzione sul lato sinistro.
2. Rimuovere il tappo di riempimento olio.
3. Versare tutto l'olio sporco in un contenitore.
4. Riempire con olio raccomandato (vedere pagina 16) fino al livello specificato.
5. Reinstallare il coperchio di manutenzione lato sinistro e serrare saldamente la vite.

**CAPACITÀ OLIO MOTORE: 0,25 litri**

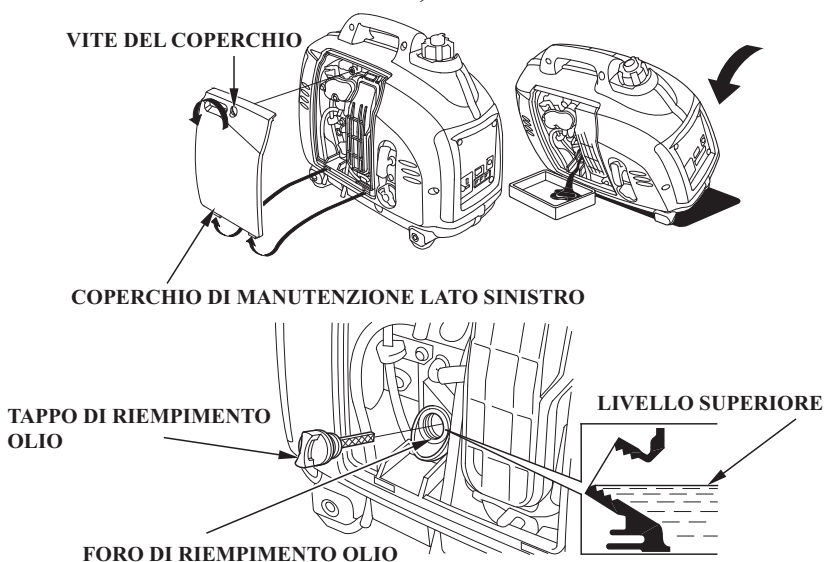

Lavarsi le mani con acqua e sapone dopo aver maneggiato l'olio usato.

### NOTA:

Si prega di provvedere allo smaltimento dell'olio usato compatibilmente con l'ambiente. Si consiglia di consegnarlo in un contenitore sigillato alla stazione di servizio locale per il recupero. Non gettare l'olio nel contenitore dei rifiuti urbani né versarlo a terra.

## 2. MANUTENZIONE FILTRO ARIA

Un filtro sporco riduce il passaggio dell'aria al carburatore. Per evitare un funzionamento irregolare del carburatore, controllare regolarmente il filtro dell'aria. Effettuare una manutenzione più frequente se si utilizza il generatore in ambienti particolarmente polverosi.

### ▲ATTENZIONE

**Non utilizzare benzina o solventi ad alto grado di infiammabilità per la pulizia. Questi sono infiammabili e, in determinate condizioni, esplosivi.**

### AVVERTENZA:

**Non azionare mai il generatore in assenza del filtro dell'aria. Ne deriverebbe una rapida usura del motore.**

1. Allentare la vite del coperchio e rimuovere il coperchio di manutenzione sul lato sinistro.
2. Premere la linguetta situata sull'estremità superiore del corpo del filtro aria e rimuovere il coperchio del filtro.
3. Lavare l'elemento del filtro aria con del solvente non infiammabile o a basso grado di infiammabilità e lasciarlo asciugare accuratamente.
4. Immergere l'elemento in olio motore pulito e spremere per eliminare l'olio in eccesso.
5. Installare nuovamente l'elemento e il coperchio del filtro aria.
6. Installare nuovamente il coperchio del filtro aria inserendo le linguette inferiori e la linguetta di chiusura.
7. Reinstallare il coperchio di manutenzione lato sinistro e serrare saldamente la vite.

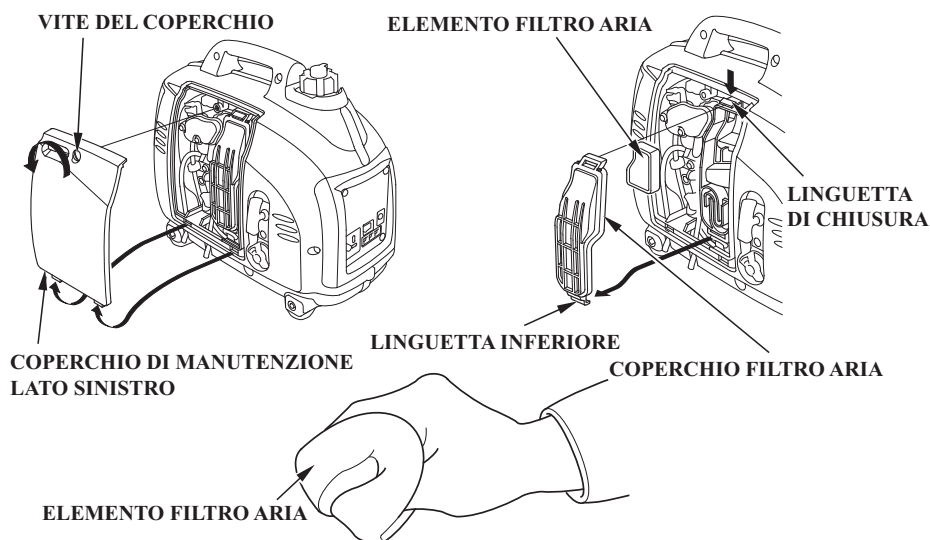

---

### 3. MANUTENZIONE CANDELE

**CANDELA CONSIGLIATA:** CR4HSB (NGK)  
U14FSR-UB (DENSO)

Per un funzionamento appropriato del motore, la distanza tra gli elettrodi deve essere corretta e non devono esserci depositi.

1. Rimuovere il coperchio di manutenzione candele.

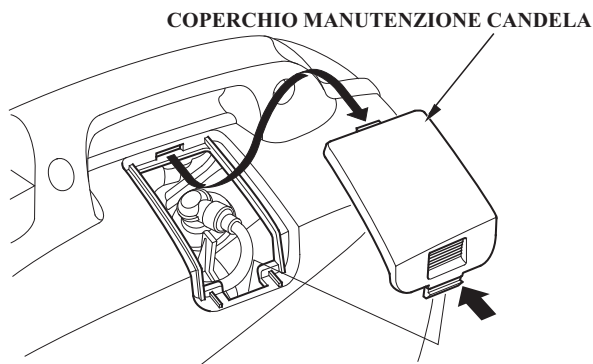

2. Rimuovere la pipetta della candela.
3. Pulire la sporcizia presente attorno alla base della candela.
4. Rimuovere la candela con l'apposita chiave.

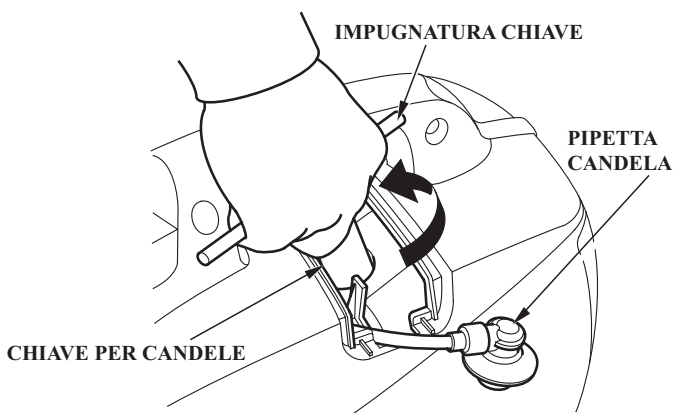

- 
5. Esaminare visivamente la candela. Scartare la candela se l'isolatore appare rotto, scheggiato o contaminato. Pulire la candela con una spazzola metallica nel caso in cui si intenda riutilizzarla.
  6. Misurare la distanza fra gli elettrodi con uno spessimetro.  
Se necessario correggere la distanza piegando con cautela l'elettrodo laterale.  
La distanza deve essere:  
0,6–0,7 mm

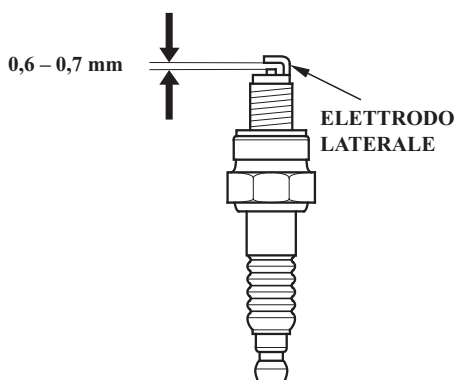

7. Installare con attenzione la candela, a mano, per evitare di danneggiare la filettatura.
8. Dopo aver posizionato a mano la nuova candela, serrare di  $\frac{1}{2}$  giro con una chiave fino a comprimere la rondella.  
Se si reinstalla una candela usata, serrarla di  $\frac{1}{8}$  -  $\frac{1}{4}$  di giro dopo averla posizionata.
9. Reinstallare saldamente la pipetta sulla candela.
10. Reinstallare il coperchio per la manutenzione della candela.

**AVVERTENZA:**

- **La candela deve essere ben serrata. Una candela serrata in modo non corretto può diventare molto calda e danneggiare così il generatore.**
- **Non usare mai una candela che abbia un grado termico non adeguato.**

## 9. TRASPORTO/STOCCAGGIO

---

Per evitare fuoriuscite di carburante durante il trasporto o l'immagazzinamento temporaneo, fissare il generatore in verticale nella normale posizione di funzionamento con l'interruttore del motore su OFF.

Ruotare la leva del tappo carburante in senso antiorario, verso la posizione OFF.

### ⚠ATTENZIONE

**Nel trasportare il generatore:**

- **Non riempire eccessivamente il serbatoio carburante (non deve esserci carburante nel bocchettone di riempimento).**
- **Non mettere in funzione il generatore mentre è ancora sul mezzo di trasporto. Scaricarlo dal mezzo ed azionarlo in un luogo ben aerato.**
- **Nel caricare il generatore su un mezzo di trasporto, evitare di esporlo alla luce diretta del sole. Se il generatore viene lasciato all'interno di un veicolo per molte ore, l'elevata temperatura interna potrebbe far evaporare la benzina e causare un'esplosione.**
- **Non guidare per un periodo prolungato su strade dissestate con il generatore a bordo. Se ciò fosse necessario, scaricare in precedenza il carburante dal generatore.**

NOTA:

Trasportare il generatore afferrandolo dal maniglione di tenuta (area ombreggiata nella figura sottostante).

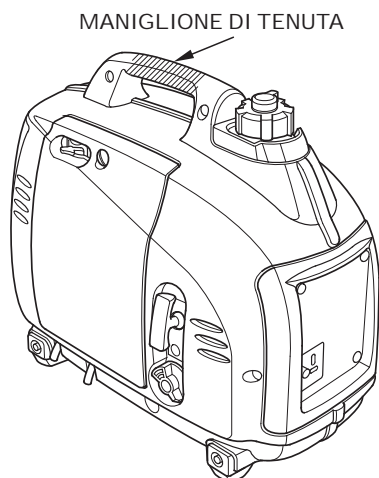

---

Prima di immagazzinare l'apparecchio per un periodo prolungato:

1. Accertarsi che l'area di stoccaggio sia priva di umidità e che non sia eccessivamente polverosa.
2. Scaricare il carburante.

**▲ATTENZIONE**

**La benzina è estremamente infiammabile e, in determinate condizioni, esplosiva. Eseguire l'operazione in un luogo ben ventilato e a motore spento. Non fumare e non avvicinare fiamme o scintille mentre si svolge questa procedura.**

- a. Scaricare tutta la benzina dal serbatoio in un apposito contenitore. Si consiglia di utilizzare una pompa manuale per benzina reperibile in commercio. Non utilizzare una pompa elettrica..

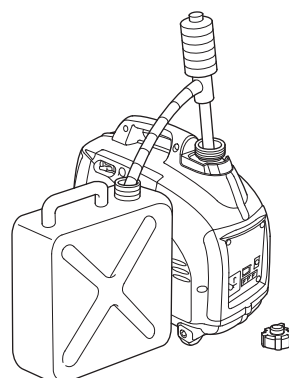

- b. Portare l'interruttore del motore su ON, allentare la vite di drenaggio del carburatore e scaricare la benzina in un contenitore apposito.
- c. Con la vite di drenaggio allentata, rimuovere la pipetta della candela e tirare l'impugnatura di avviamento 3 o 4 volte per svuotare la pompa carburante.
- d. Portare l'interruttore del motore su OFF e serrare saldamente la vite di drenaggio.
- e. Reinstallare saldamente la pipetta sulla candela.

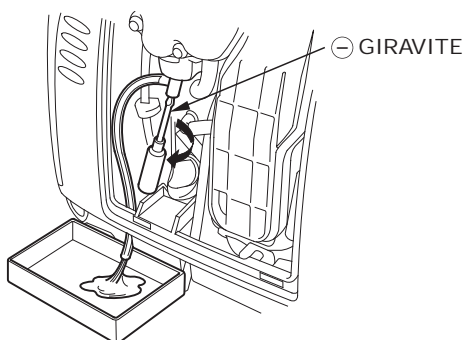

- 
3. Cambiare l'olio motore.
  4. Rimuovere la candela e versare un cucchiaino di olio motore pulito all'interno del cilindro. Avviare il motore più volte per distribuire l'olio e quindi reinstallare la candela.
  5. Tirare lentamente l'impugnatura di avviamento fino ad avvertire una certa resistenza. A questo punto, il pistone risale nella sua fase di compressione, con le valvole di aspirazione e di scarico chiuse. Immagazzinando il motore in questa condizione è possibile proteggerlo dalla corrosione interna.

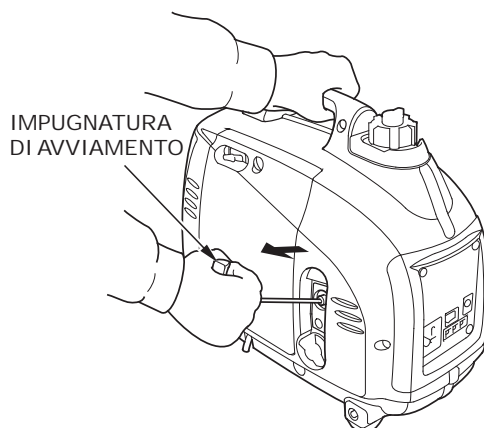



## 10. RICERCA GUASTI

Se il motore non parte:

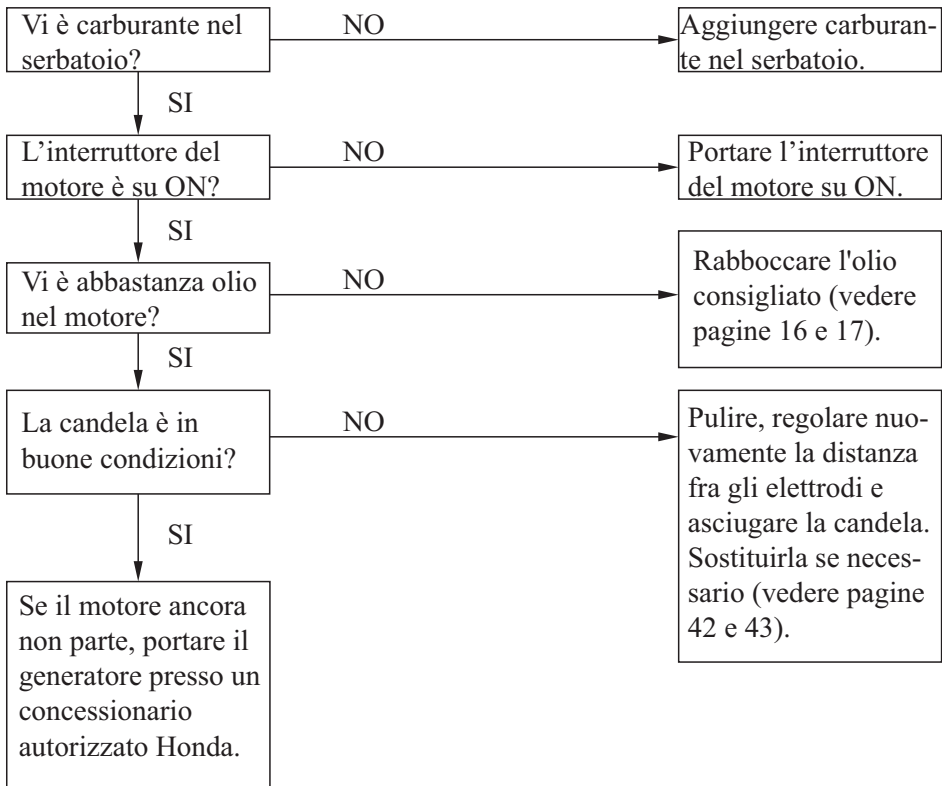

L'apparecchio non funziona:

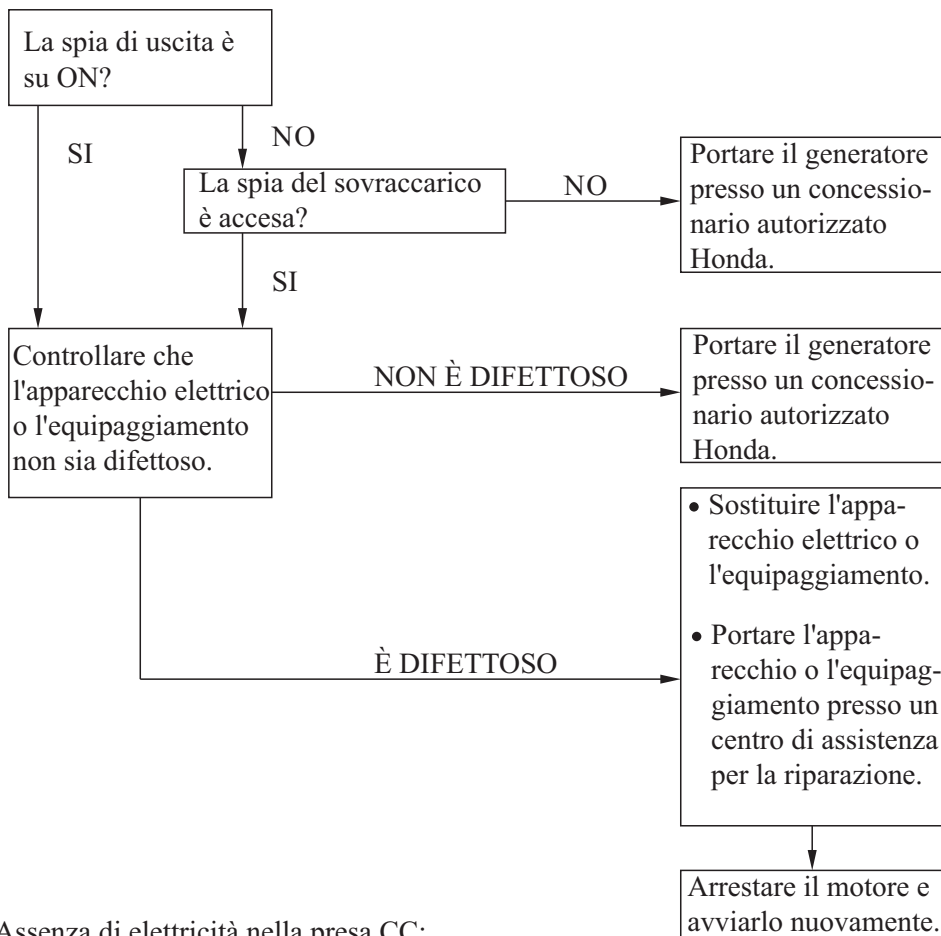

Assenza di elettricità nella presa CC:

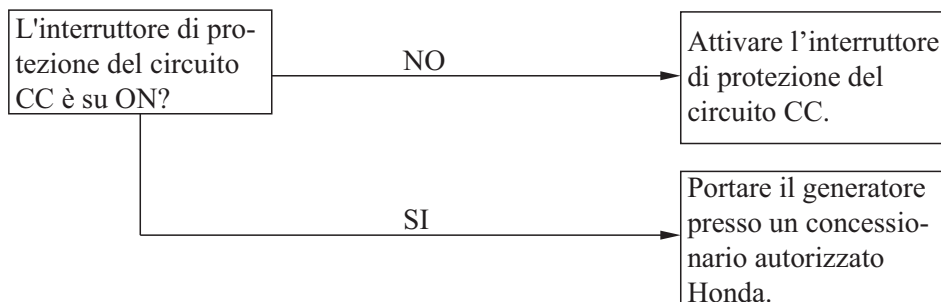

## 11. SPECIFICHE

### Dimensioni e peso

Modello	EU10i
Codice descrittivo	EZGA
Lunghezza	451 mm
Larghezza	242 mm
Altezza	379 mm
Massa a secco	13 kg

### Motore

Modello	GXH50
Tipo di motore	4 tempi, valvola in testa, monocilindrico
Cilindrata	49,4 cm <sup>3</sup>
Alesaggio × Corsa	41,8 × 36,0 mm
Rapporto di compressione	8,0:1
Regime motore	4.000–6.000 giri/min 5.500–6.000 giri/min (con interruttore accelerazione ECO su OFF)
Sistema di raffreddamento	Ad aria forzata
Sistema di accensione	Completamente transistorizzata
Capacità olio	0,25 litri
Capacità serbatoio carburante	2,1 l
Candela	CR4HSB (NGK) U14FSR-UB (DENSO)

### Generatore

Modello		EU10i	
Tipo		G, GW, B, F, W	U
Uscita CA	Tensione nominale (v)	230	240
	Frequenza nominale (Hz)	50	50
	Corrente nominale (A)	3,9	3,8
	Potenza nominale (kVA)	0,9	
	Potenza massima (kVA)	1,0	
Uscita nominale CC		Solo per carica di batterie per autotrazione da 12 V. 12 V, 8 A	

## Rumorosità

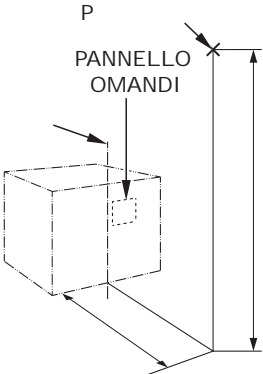
Modello	EU10i	
	Tipo	U
Livello di pressione acustica nella postazione di lavoro (2006/42/CE) 	Entro il limite 70 dB (A)	—
Incertezza	—	—
Livello di potenza sonora misurato (2000/14/CE, 2005/88/CE)	85 dB (A)	—
Incertezza	2 dB (A)	—
Livello di potenza sonora garantito (2000/14/CE, 2005/88/CE)	87 dB (A)	—

"le cifre fornite rappresentano i livelli di emissione e non corrispondono necessariamente ai livelli di sicurezza. Sebbene esista una correlazione tra i livelli di emissione e quelli di esposizione, non è possibile determinare con certezza se siano necessarie ulteriori precauzioni. Tra i fattori che influiscono sull'effettivo livello di esposizione della forza lavoro vi sono le caratteristiche del luogo di lavoro, le altre fonti di rumore, come il numero di macchinari e altri processi adiacenti, e il tempo di esposizione al rumore. Il livello di esposizione consentito può variare a seconda del Paese, tuttavia queste informazioni consentono all'utente di valutare meglio i rischi e i pericoli".

NOTA:

Le specifiche sono soggette a variazioni senza preavviso.

## 12. SCHEMI ELETTRICI

### INDICE

(vedere fine manuale)

Tipi G, GW, B, F, W .....	W-1
Tipo U .....	W-2

### ABBREVIAZIONI

Simbolo	Nome particolare
AC, NF	Filtro antirumore CA
ACOR	Preso di uscita CA
Ca	Condensatore
Cot	Preso composta
CPB	Blocco pannello comandi
DC, D	Diodo CC
DC, NF	Filtro antirumore CC
DCOR	Preso di uscita CC
DC, W	Avvolgimento CC
EcoSw	Interruttore accelerazione ECO
EgB	Blocco motore
EgG	Massa motore
ESw	Interruttore motore
ExW	Avvolgimento di eccitazione
FrB	Blocco telaio
FrG	Massa telaio
GeB	Blocco generatore
GT	Terminale di massa
IgC	Bobina di accensione
IU	Unità di inversione
MW	Avvolgimento principale
OAL	Spia allarme olio
OI	Spia sovraccarico
OLSw	Interruttore livello olio
PC	Bobina a impulsi
PL	Spia di uscita
SP	Candela
SpU	Unità di accensione
StpM	Motore a stadi
SW	Avvolgimento secondario

### CODICE COLORE CAVO

Bl	NERO
Y	GIALLO
Bu	BLU
G	VERDE
R	ROSSO
W	BIANCO
Br	MARRONE
Lg	VERDE CHIARO
Gr	GRIGIO
Lb	AZZURRO
O	ARANCIONE
P	ROSA

### COLLEGAMENTI INTERRUITORI









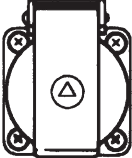

#### INTERRUTTORE DEL MOTORE

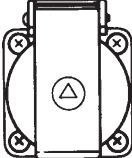
	G	I
O	○	○
ON		

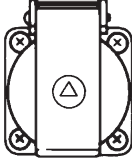
#### INTERRUTTORE A ELERATORE E O

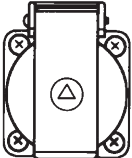
	R	R	E O
ON	○	○	○
O			ON

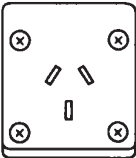
## PRESE

Forma		Tipo
		B
		W
		F
		G, GW
		U

# SCHEMI ELETTRICI

# W-1

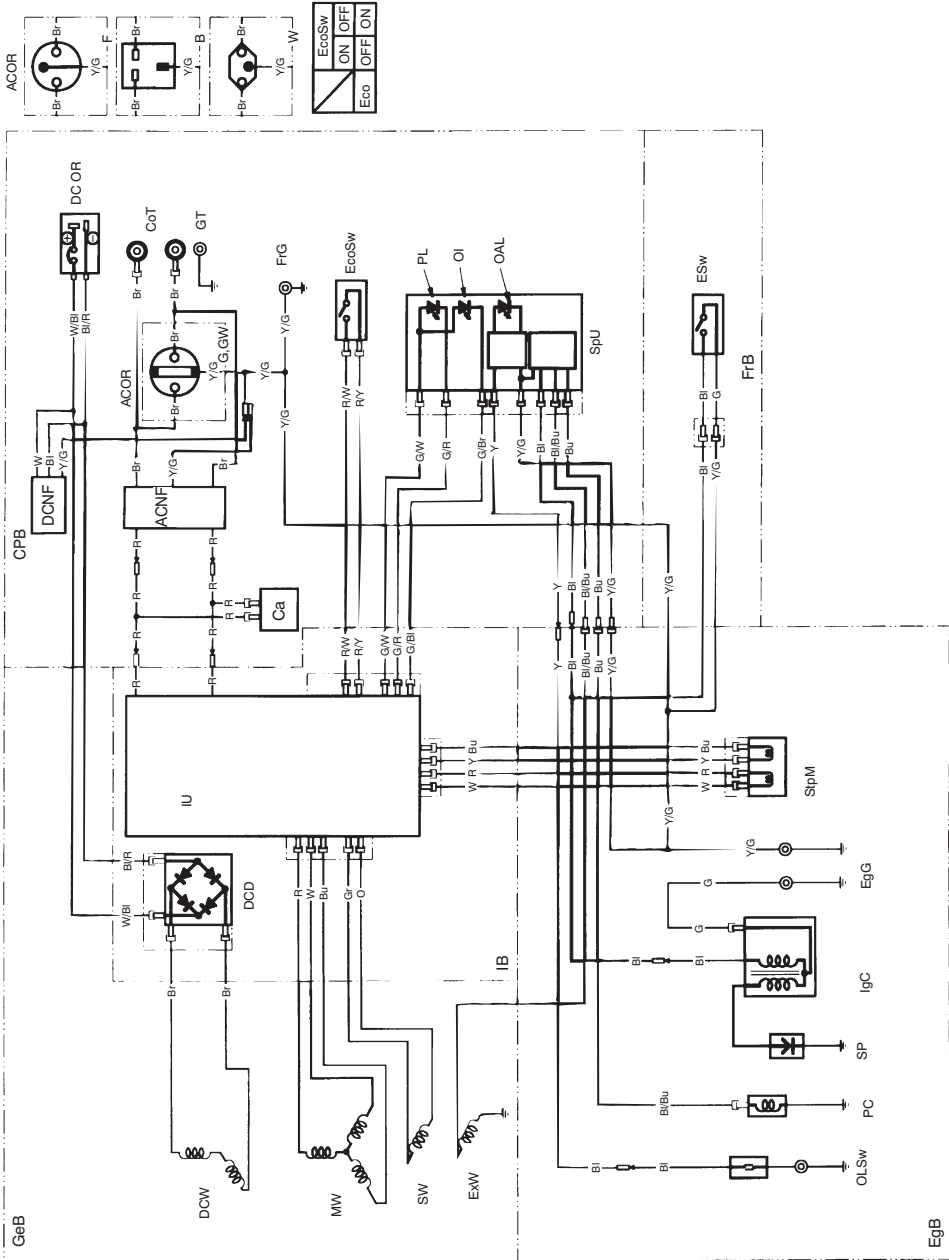



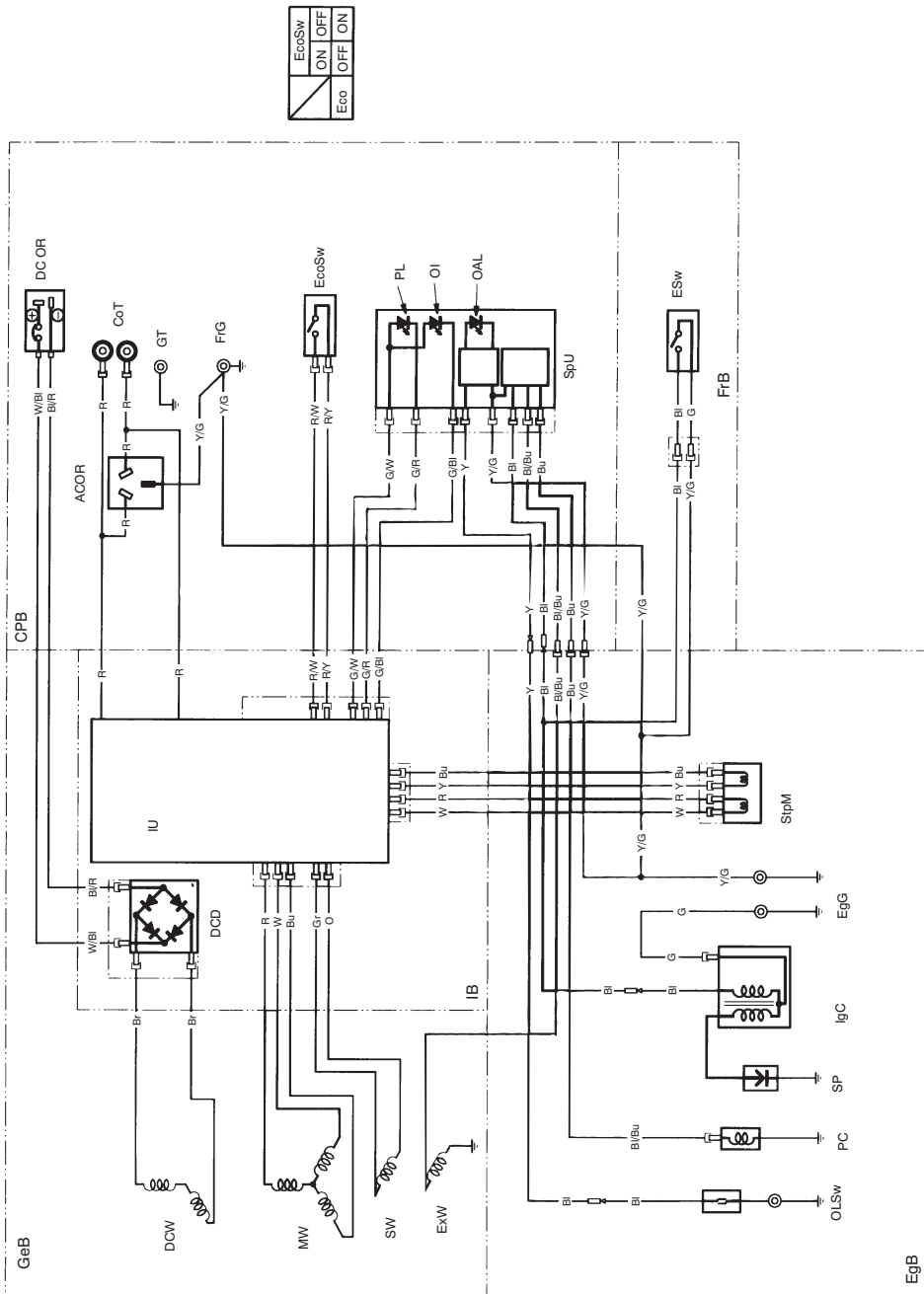



## **PRINCIPALI DISTRIBUTORI Honda**

Per ulteriori informazioni, si prega di contattare il Servizio clienti Honda agli indirizzi o numeri di telefono riportati nelle pagine seguenti:

## AUSTRIA

Honda Motor Europe (Nord)  
Hondastraße 1  
2351 Wiener Neudorf  
Tel. : +43 (0) 2236 690 0  
Fax : +43 (0) 2236 690 480  
<http://www.honda.at>

## STATI BALTICI (Estonia/Lettonia/Lituania)

Honda Motor Europe Ltd.  
Estonian Branch  
Tulika 15/17  
10613 Tallinn  
Tel. : +372 6801 300  
Fax : +372 6801 301  
✉ [honda.baltic@honda-eu.com](mailto:honda.baltic@honda-eu.com)

## BELGIO

Honda Motor Europe (Nord)  
Doornveld 180-184  
1731 Zellik  
Tel. : +32 2620 10 00  
Fax : +32 2620 10 01  
<http://www.honda.be>  
✉ [BH\\_PE@HONDA-EU.COM](mailto:BH_PE@HONDA-EU.COM)

## BULGARIA

Kirov Ltd.  
49 Tsaritsa Yoana blvd  
1324 Sofia  
Tel. : +359 2 93 30 892  
Fax : +359 2 93 30 814  
<http://www.kirov.net>  
✉ [honda@kirov.net](mailto:honda@kirov.net)

## CROAZIA

Hongoldonia d.o.o.  
Jelkovecka Cesta 5  
10360 Sesvete – Zagreb  
Tel. : +385 1 2002053  
Fax : +385 1 2020754  
<http://www.hongoldonia.hr>  
✉ [jure@hongoldonia.hr](mailto:jure@hongoldonia.hr)

## CIPRO

Alexander Dimitriou & Sons Ltd.  
162, Yiannos Kranidiotis Avenue  
2235 Latsia, Nicosia  
Tel. : +357 22 715 300  
Fax : +357 22 715 400

## REPUBBLICA CECA

BG Technik cs, a.s.  
U Zavodiste 251/8  
15900 Prague5 - Velka  
Chuchle  
Tel. : +420 2 838 70 850  
Fax : +420 2 667 111 45  
<http://www.honda-stroje.cz>

## DANIMARCA

Tima Products A/S  
Tårnfalkevej 16  
2650 Hvidovre  
Tel. : +45 36 34 25 50  
Fax : +45 36 77 16 30  
<http://www.tima.dk>

## FINLANDIA

OY Brandt AB.  
Tuupakantie 7B  
01740 Vantaa  
Tel. : +358 20 775 7200  
Fax : +358 9 878 5276  
<http://www.brandt.fi>

## FRANCIA

Honda Relations Clients  
TSA 80627  
45146 St Jean de la Ruelle Cedex  
Tel. : 02 38 81 33 90  
Fax : 02 38 81 33 91  
<http://www.honda-fr.com>  
✉ [espaceclient@honda-eu.com](mailto:espaceclient@honda-eu.com)

## GERMANIA

Honda Motor Europe (Nord)  
GmbH  
Sprendlinger Landstraße 166  
63069 Offenbach am Main  
Tel. : +49 69 8309-0  
Fax : +49 69 8320 20  
<http://www.honda.de>  
✉ [info@post.honda.de](mailto:info@post.honda.de)

## GRECIA

General Automotive Co S.A.  
71 Leoforos Athinon  
10173 Athens  
Tel. : +30 210 349 7809  
Fax : +30 210 346 7329  
<http://www.honda.gr>  
✉ [info@saracakis.gr](mailto:info@saracakis.gr)

## UNGHERIA

Motor Pedo Co., Ltd.  
Kamaraerdei ut 3.  
2040 Budaors  
Tel. : +36 23 444 971  
Fax : +36 23 444 972  
<http://www.hondakisgepek.hu>  
✉ [info@hondakisgepek.hu](mailto:info@hondakisgepek.hu)

## ISLANDA

Bernhard ehf.  
Vatnagarðar 24-26  
104 Reykjavík  
Tel. : +354 520 1100  
Fax : +354 520 1101  
<http://www.honda.is>

## IRLANDA

Two Wheels Ltd  
M50 Business Park, Ballymount  
Dublin 12  
Tel. : +353 1 4381900  
Fax : +353 1 4607851  
<http://www.hondaireland.ie>  
✉ [Service@hondaireland.ie](mailto:Service@hondaireland.ie)

## ITALIA

Honda Italia Industriale S.p.A.  
Via della Cecchignola, 5/7  
00143 Roma  
Tel. : +848 846 632  
Fax : +39 065 4928 400  
<http://www.hondaitalia.com>  
[info.power@honda-eu.com](mailto:info.power@honda-eu.com)

## MALTA

The Associated Motors  
Company Ltd.  
New Street in San Gwakkın Road  
Mriehel Bypass, Mriehel QRM17  
Tel. : +356 21 498 561  
Fax : +356 21 480 150

## PAESI BASSI

Honda Motor Europe (Nord)  
Afd. Power Equipment-  
Capronilaan 1  
1119 NN Schiphol-Rijk  
Tel. : +31 20 7070000  
Fax : +31 20 7070001  
<http://www.honda.nl>

## NORVEGIA

Berema AS  
P.O. Box 454  
1401 Ski  
Tel. : +47 64 86 05 00  
Fax : +47 64 86 05 49  
<http://www.berema.no>  
✉ [berema@berema.no](mailto:berema@berema.no)

## POLONIA

Aries Power Equipment Sp. z o.o.  
ul. Wroclawska 25  
01-493 Warszawa  
Tel. : +48 (22) 861 43 01  
Fax : +48 (22) 861 43 02  
<http://www.ariespower.pl>  
<http://www.mojahonda.pl>  
✉ [info@ariespower.pl](mailto:info@ariespower.pl)

## PORTOGALLO

Honda Portugal, S.A.  
Rua Fontes Pereira de Melo 16  
Abrunheira, 2714-506 Sintra  
Tel. : +351 21 915 53 33  
Fax : +351 21 915 23 54  
<http://www.honda.pt>  
✉ [honda.produtos@honda-eu.com](mailto:honda.produtos@honda-eu.com)

## BIELORUSSIA

Scanlink Ltd.  
Kozlova Drive, 9  
220037 Minsk  
Tel. : +375 172 999090  
Fax : +375 172 999900  
<http://www.hondapower.by>

## ROMANIA

Hit Power Motor Srl  
Calea Giulesti N° 6-8 Sector 6  
060274 Bucuresti  
Tel. : +40 21 637 04 58  
Fax : +40 21 637 04 78  
<http://www.honda.ro>  
✉ [hit\\_power@honda.ro](mailto:hit_power@honda.ro)

## RUSSIA

Honda Motor RUS LLC  
21. MKAD 47 km., Leninsky district.  
Moscow region, 142784 Russia  
Tel. : +7 (495) 745 20 80  
Fax : +7 (495) 745 20 81  
<http://www.honda.co.ru>  
✉ [postoffice@honda.co.ru](mailto:postoffice@honda.co.ru)

## SERBIA e MONTENEGRO

Bazis Grupa d.o.o.  
Grcica Milenka 39  
11000 Belgrade  
Tel. : +381 11 3820 295  
Fax : +381 11 3820 296  
<http://www.hondasrbija.co.rs>

## SLOVACCHIA

Honda Slovakia, spol. s r.o.  
Prievozská 6 821 09 Bratislava  
Tel. : +421 2 32131112  
Fax : +421 2 32131111  
<http://www.honda.sk>

## SLOVENIA

AS Domzale Moto Center D.O.O.  
Blatnica 3A  
1236 Trzin  
Tel. : +386 1 562 22 42  
Fax : +386 1 562 37 05  
<http://www.as-domzale-motoc.si>

## SPAGNA e Provincia di Las Palmas

(Isole Canarie)  
Greens Power Products, S.L.  
Poligono Industrial Congost -  
Av Ramon Ciurans n°2  
08530 La Garriga - Barcelona  
Tel. : +34 93 860 50 25  
Fax : +34 93 871 81 80  
<http://www.hondaencasa.com>

## Provincia di Santa Cruz de Tenerife

(Isole Canarie)  
Automocion Canarias S.A.  
Carretera General del Sur, KM. 8,8  
38107 Santa Cruz de Tenerife  
Tel. : +34 (922) 620 617  
Fax : +34 (922) 618 042  
<http://www.aucasa.com>  
✉ [ventas@aucasa.com](mailto:ventas@aucasa.com)  
✉ [taller@aucasa.com](mailto:taller@aucasa.com)

## SVEZIA

Honda Nordic AB  
Box 50583 - Västkustvägen 17  
20215 Malmö  
Tel. : +46 (0) 40 600 23 00  
Fax : +46 (0) 40 600 23 19  
<http://www.honda.se>  
✉ [hpesinfo@honda-eu.com](mailto:hpesinfo@honda-eu.com)

## SVIZZERA

Honda Suisse S.A.  
10, Route des Moulières  
1214 Vemier - Genève  
Tel. : +41 (0) 22 939 09 09  
Fax : +41 (0) 22 939 09 97  
<http://www.honda.ch>

## TURCHIA

Anadolu Motor Uretim ve  
Pazarlama AS  
Esentepe mah. Anadolu  
Cad. No: 5  
Kartal 34870 Istanbul  
Tel. : +90 216 389 59 60  
Fax : +90 216 353 31 98  
<http://www.anadolumotor.com.tr>  
✉ [antor@antor.com.tr](mailto:antor@antor.com.tr)

## UCRAINA

Honda Ukraine LLC  
101 Volodymyrska Str. - Build. 2  
Kyiv 01033  
Tel. : +380 44 390 1414  
Fax : +380 44 390 1410  
<http://www.honda.ua>  
✉ [CR@honda.ua](mailto:CR@honda.ua)

## REGNO UNITO

Honda (UK) Power Equipment  
470 London Road  
Slough - Berkshire, SL3 8QY  
Tel. : +44 (0) 845 200 8000  
<http://www.honda.co.uk>

## AUSTRALIA

Honda Australia Motorcycle and  
Power Equipment Pty. Ltd  
1954-1956 Hume Highway  
Campbellfield Victoria 3061  
Tel. : (03) 9270 1111  
Fax : (03) 9270 1133

## DESCRIZIONE DEI CONTENUTI DELLA "Dichiarazione di conformità CE"

### EC Declaration of Conformity

1. The undersigned, Piet Renneboog, on behalf of the authorized representative, herewith declares that the machinery described below fulfils all the relevant provisions of:
- Directive 98/37/EC and 2006/42/EC on machinery
  - Directive 2004/108/EC on electromagnetic compatibility
  - Directive 2000/14/EC - 2005/88/EC on outdoor noise

2. Description of the machinery

a) Generic denomination: Generating sets  
b) Function: producing electrical power

c) Commercial name	d) Type	e) Serial number
*1	*1	

3. Manufacturer

Honda Motor Co., Ltd.  
2-1-1 Minamiaoyama  
Minato-ku, Tokyo, JAPAN

4. Authorized representative

Honda Motor Europe Ltd. Aalst Office  
Wijngaardveld 1 (Noord V),  
9300 Aalst - BELGIUM

5. References to harmonized standards	6. Other standards or specifications
EN 12601:2001	-

7. Outdoor noise Directive

a) Measured sound power : \*1  
b) Guaranteed sound power : \*1  
c) Noise parameter : \*1  
d) Conformity assessment procedure : ANNEX VI  
e) Notified body : VINCOTTE Environment  
Jan Olieslagerslaan 35  
B-1800 Vilvoorde BELGIUM

8. Done at :

Aalst, BELGIUM

9. Date :

\_\_\_\_\_  
Piet Renneboog  
Homologation Manager  
Honda Motor Europe, Ltd., Aalst Office

\*1: vedere la pagina delle specifiche.

	French	Italian	German
	Déclaration CE de Conformité	Dichiarazione CE di Conformità	EG-Konformitätserklärung
1	Le sous signé, Piet Renneboog, de la part du représentant autorisé, déclare que la machine décrite ci-dessous répond à toutes les dispositions applicables de * Directive Machine 98/37/EC, 2006/42/EC * Directive 2004/108/EC sur la compatibilité électromagnétique * Directive 2000/14/EC - 2005/88/EC des émissions sonores dans l'environnement des matériels destinés à être utilisés à l'extérieur des bâtiments	Il sottoscritto, Piet Renneboog, in qualità di rappresentante autorizzato, dichiara qui di seguito che la macchina sotto descritta soddisfa tutte le disposizioni pertinenti delle: * Direttiva macchine 98/37/CE, 2006/42/CE * Direttiva sulla compatibilità elettromagnetica 2004/108/CE * Direttiva sulla emissione acustica delle macchine e attrezzature destinate a funzionare all'aperto 2000/14/CE - 2005/88/CE	Der Unterzeichner, Piet Renneboog erklärt hiermit im Namen der Bevollmächtigten, dass das hierunter genannte Maschine allen einschlägigen Bestimmungen der * entspricht. * Maschinennrichtlinie 98/37/EC, 2006/42/EC * Richtlinie der Elektromagnetischen Kompatibilität 2004/108/EC * Geräuschnrichtlinie im Freien 2000/14/EC - 2005/88/EC
2	Description de la machine a) Dénomination générique Générateur b) Fonction produire du courant électrique c) Nom Commercial d) Type e) Numéro de série	Descrizione della macchina a) Denominazione generica Generatore b) Funzione Produzione di energia elettrica c) Denominazione commerciale d) Tipo e) Numero di serie	Beschreibung der Maschine a) Allgemeine Bezeichnung Stromerzeuger b) Funktion Strom produzieren c) Handelsbezeichnung d) Typ e) Seriennummer
3	Constructeur	Costruttore	Hersteller
4	Représentant autorisé	Rappresentante Autorizzato	Bevollmächtigter
5	Référence aux normes harmonisées	Riferimento agli standard armonizzati	Verweis auf harmonisierte Normen
6	Autres normes et spécifications	Altri standard o specifiche	Andere Normen oder Spezifikationen
7	Directive des émissions sonores dans l'environnement des matériels destinés à être utilisés à l'extérieur des bâtiments a) Puissance acoustique mesurée b) Puissance acoustique garantie c) Paramètre du bruit d) Procédure d'évaluation de conformité e) Organisme notifié	Direttiva sulla emissione acustica delle macchine e attrezzature destinate a funzionare all'aperto a) Livello di potenza sonora misurato b) Livello di potenza sonora garantito c) Parametri emissione acustica d) Procedura di valutazione della conformità e) Organismo notificato	Geräuschnrichtlinie im Freien a) gemessene Lautstärke b) Schalleistungspegel c) Geräuschvorgabe d) Konformitätsbewertungs Ablauf e) Benannte Stelle
8	Fait à	Fatto a	Ort
9	Date	Data	Datum

	Dutch	Danish	Greek
	EG-verklaring van overeenstemming	EU OVERENSTEMMELSEERKLÆRING	ΕΚ-Δήλωση συμμόρφωσης
1	Ondergetekende, Piet Renneboog, in naam van de gemachtigde van de fabrikant, verklaart hiermee dat het hieronder beschreven machine voldoet aan alle toepasselijke bepalingen van : * Richtlijn 98/37/EC, 2006/42/EC betreffende machines * Richtlijn 2004/108/EC betreffende elektromagnetische overeenstemming * Richtlijn 2000/14/EC - 2005/88/EC betreffende geluidsemissie (openlucht)	UNDERTEGNEDE, PIET RENNEBOOG, PÅ VEGNE AF DEN AUTORISEREDE REPRÆSENTANT, ERKLÆRER HERMED AT MASKINEN, SOM ER BESKRÆVET NEDENFOR, OPFYLDER ALLE RELEVANTE BESTEMMELSER I FØLGE: * MASKINDIREKTIV 98/37/EF, 2006/42/EF * EMC-DIREKTIV 2004/108/EF * DIREKTIV OM STØJEMISSION 2000/14/EF - 2005/88/EF	Ο κάτωθι υπογεγραμμένος „Piet Renneboog, εκ μέρους του εξουσιοδοτημένου αντιπροσώπου με το παρών δηλώνω ότι το παρακάτω περιγραφόμενο όχημα πληροί όλες τις σχετικές προδιαγραφές του: * Οδηγία 98/37/ΕΚ, 2006/42/ΕΚ για μηχανές * Οδηγία 2004/108/ΕΚ για την ηλεκτρομαγνητική συμβατότητα * Οδηγία 2000/14/ΕΚ - 2005/88/ΕΚ για το επίπεδο θορύβου σε εξωτερικούς χώρους.
2	Beschrijving van de machine a) Algemene benaming Generator b) Functie elektriciteit produceren c) Handelsbenaming d) Type e) Serienummer	BESKRIVELSE AF PRODUKTET a) FÆLLESBETEGNELSE Generator b) ANVENDELSE Produktion af elektricitet c) HANDELSBETEGNELSE d) TYPE e) SERIENUMMER	Περιγραφή μηχανήματος a) Γενική ονομασία Ηλεκτοπαραγωγό ζεύγος b) Λειτουργία για παραγωγή ηλεκτρικής ενέργειας c) Εμπορική ονομασία d) Τύπος e) Αριθμός σειράς παραγωγής
3	Fabrikant	PRODUCENT	Κατασκευαστής
4	Gemachtigde van de fabrikant	AUTORISERET REPRÆSENTANT	Εξουσιοδοτημένος αντιπρόσωπος
5	Referere naar geharmoniseerde normen	REFERENCE TIL HARMONISEREDE STANDARDER	Αναφορά σε εναρμονισμένα πρότυπα
6	Andere normen of specificaties	ANDRE STANDARDER ELLER SPECIFIKATIONER	Λοιπά πρότυπα ή προδιαγραφές
7	Geluidsemissierichtlijn (openlucht) a) Gemeten geluidsvormogensniveau b) Gewaarborgd geluidsvormogensniveau c) Geluidsparameter d) Conformiteitsbeoordelingsprocedure e) Aangemelde instantie	DIREKTIV OM STØJEMISSION FRA MASKINER TIL UDENDØRS BRUG a) MÅLT LYEFFEKTNIVEAU b) GARANTERET LYEFFEKTNIVEAU c) STØJPARAMETER d) PROCEDURE FOR OVERENSSTEMMELSESVURDERING e) BEMYNDIGET ORGAN	Οδηγία επίπεδο θορύβου εξωτερικών χώρων a) Μετρηθείσα ηχητική ένταση b) Εγγυημένη ηχητική ένταση c) Ηχητική παράμετρος d) Διαδικασία πιστοποίησης e) Οργανισμός πιστοποίησης
8	Plaats	STED	Η δοκιμή έγινε
9	Datum	DATO	Ημερομηνία



	Swedish	Spanish	Romanian
	EG-försäkran om överensstämmelse	Declaración de Conformidad CE	UE -Declarație de Conformitate
1	Undertecknad, Piet Renneboog, på uppdrag av auktoriserad representant, deklarerar härmed att maskinen beskriven nedan följer alla relevanta bestämmelser enligt: * Direktiv 98/37/EC, 2006/42/EC gällande maskiner * Direktiv 2004/108/EC gällande elektromagnetisk kompatibilitet * Direktiv 2000/14/EC - 2005/88/EC gällande buller utomhus	El abajo firmante, Piet Renneboog, en representación del representante autorizado, adjunto declara que la máquina abajo descrita, cumple las cláusulas relevantes de: * Directiva 98/37/EC, 2006/42/EC de maquinaria * Directiva 2004/108/EC de compatibilidad electromagnética * Directiva 2000/14/EC - 2005/88/EC de ruido exterior	Subsemnatul Piet Renneboog, în numele reprezentantului autorizat, declar prin prezenta faptul că echipamentul descris mai jos îndeplinește toate condițiile necesare din: * Directiva 98/37/EC, 2006/42/EC privind echipamentul * Directiva 2004/108/EC privind compatibilitatea electromagnetică * Directiva 2000/14/EC - 2005/88/EC privind poluarea fonica în spațiu deschis
2	Maskinbeskrivning a) Allmän benämning Elverk b) Funktion producera el c) Och varunamn d) Typ e) Serienummer	Descripción de la máquina a) Denominación genérica Generador b) Función Producción de electricidad c) Denominación comercial d) Tipo e) Número de serie	Descrierea echipamentului a) Denumire generică Motogenerator electric b) Domeniul de utilizare generarea energiei electrice c) Denumire comercială d) Tip e) Serie produs
3	Tillverkare	Fabricante	Producator
4	Auktoriserad representant	Representante autorizado	Reprezentant autorizat
5	referens till överensstämmelse standarder	Referencia de los estándares armonizados	Referința la standardele armonizate
6	Andra standarder eller specifikationer	Otros estándares o especificaciones	Alte standarde sau norme
7	Direktiv för buller utomhus a) Uppmätt ljudnivå b) Garanterad ljudnivå c) Buller parameter d) Förfarande för bedömning e) Anmälda organ	Directiva sobre ruido exterior a) Potencia sonora Medida b) Potencia sonora Garantizada c) Parámetros ruido d) Procedimiento evaluación conformidad e) Organismo notificado	Directiva privind poluarea fonica în spațiu închis a) Puterea acustică măsurată b) Putere acustică maxim garantată c) Indici poluare fonica d) Procedura de evaluare a conformității e) Notificari
8	Utfärdat vid	Realizado en	Emita la
9	Datum	Fecha	Data

	Portuguese	Polish	Finnish
	Declaração CE de Conformidade	Deklaracja zgodności WE	EY-VAATIMUSTENMUKAISUUSVAKUUTUS
1	O abaixo assinado, Piet Renneboog, declara deste modo, em nome do mandatário, que o máquina abaixo descrito cumpre todas as estipulações relevantes da: * Directiva 98/37/EC, 2006/42/EC de máquina * Directiva 2004/108/EC de compatibilidade electromagnética * Directiva 2000/14/EC - 2005/88/EC de ruido exterior	Niżej podpisany, Piet Renneboog, w imieniu upoważnionego przedstawiciela, niniejszym deklaruje, że urządzenie opisane poniżej spełnia wszystkie odpowiednie postanowienia: * Dyrektywa Maszynowa 98/37/EC, 2006/42/EC * Dyrektywa Kompatybilności Elektromagnetycznej 2004/108/EC * Dyrektywa Hałasowa 2000/14/EC - 2005/88/EC	Alekkijottanut, Piet Renneboog valtuutetu valmistajan edustaja, vakuuttaa täten että alla mainittu kone/tuote täyttää kaikki seuraavia määräyksiä: * Konedirektiivi 98/37/EY, 2006/42/EY * Direktiivi 2004/108/EY sähkömagneettinen yhteensopivisuus * Direktiivi 2004/14/EY - 2005/88/EY ympäristön melu
2	Descrição da máquina a) Denominação genérica Gerador b) Função produção de energia eléctrica c) Marca d) Tipo e) Número de série	Opis urządzenia a) Ogólne określenie Agregat prądowłórczy b) Funkcja produkcja energii elektrycznej c) Nazwa handlowa d) Typ e) Numery seryjne	TUOTTEEN KUVAUS a) Yleisarvomaäärä Aggregaatti b) Toiminto sähkön tuottaminen c) KAUPALLINEN NIMI d) TYYPPI e) SARJANUMERO
3	Fabricante	Producent	VALMISTAJA
4	Mandatário	Upoważniony Przedstawiciel	VALMISTAJAN EDUSTAJAN
5	Referência a normas harmonizadas	Zastosowane normy zharmonizowane	VIITTAUS YHTEISIIN STANDARDEIHIN
6	Outras normas ou especificações	Pozostałe normy i przepisy	MUU STANDARDI TAI TEKNISET TIEDOT
7	Directiva de ruido exterior a) Potência sonora medida b) Garantia sonora garantida c) Parâmetro de ruído d) Procedimento de avaliação da conformidade e) Organismo notificado	Dyrektywa Hałasowa a) Zmierzony poziom mocy akustycznej b) Gwarantowany poziom mocy akustycznej c) Wartość hałasu d) Procedura oceny zgodności e) Jednostka notyfikowana	Ympäristön meludirektiivi a) Mittau melutaso b) Todenmukainen melutaso c) Melu parametrit d) Yhdennäköisyyden arvioinnin menetelmä e) Tiedonantolin
8	Feito em	Miejsce	TEHTY
9	Data	Data	PAIVÄMÄÄRÄ

	Hungarian	Czech	Latvian
	EK-megfelelőségi nyilatkozata	EC – Prohlášení o shodě	EK atbilstības deklarācija
1	Alulírott Piet Renneboog, a gyártó cég törvényes képviselőjeként nyilatkozom, hogy az általunk gyártott gép megfelel az összes, alább felsorolt direktívának: * 98/37/EC, 2006/42/EC Direktívának berendezésekre * 2004/108/EC Direktívának elektromágneses megfelelőségre * 2000/14/EC - 2005/88/EC Direktívának kültéri zajszintre	Podepsany Piet Renneboog, jako autorizovaná osoba zde potvrzuje, že stroj popsaný níže splňuje požadavky příslušných opatření: * Směrnice 98/37/ES, 2006/42/ES pro strojní zařízení * Směrnice 2004/108/ES stanovující technické požadavky na výrobky z hlediska elektromagnetické kompatibility * Směrnice 2000/14/ES - 2005/88/ES stanovující technické požadavky na výrobky z hlediska emisí hluku zařízení pro venkovní použití	Piet Renneboog ar savu parakstu zem šī dokumenta, autorizētā pārstāvja vārdā, paziņo, ka zemāk aprakstītais mašīna, atbilst visām zemāk norādīto direktīvu sadalām: * Direktīva 98/37/EK, 2006/42/EK par mašīnām * Direktīva 2004/108/EK attiecībā uz elektromagnētisko savietojamību * Direktīva 2000/14/EK - 2005/88/EK par troksņa emisiju vidē
2	A gép leírása a) Általános megnevezés Aramfeljesztő b) Funkció elektromos áram előállítás c) Kereskedelmi név	Popis zařízení a) Všeobecné označení Elektrocentrála b) Funkce Výraba elektrické energie c) Obchodní název	Iekārtas apraksts a) Vispārējais nosaukums Generators iekārta b) Funkcija elektriskās strāvas ražošana c) Komerccnosaukums

	Hungarian (continued)	Czech (continued)	Latvian (continued)
2	d) Típus e) Sorozatszám	d) Typ e) Výrobní číslo	d) Tips e) Sārijais numurs
3	Gyártó	Výrobce	Ražotājs
4	Jogosult képviselő	Autorizovaná osoba	Autorizētais pārstāvis
5	Hivatkozással a szabványokra	Odkazy na harmonizované normy	Atsauce uz saskaņotajiem standartiem
6	Más előírások, megjegyzések	Ostatni použité normy a specifikace	Citi noteiktie standarti vai specifikācijas
7	Külföldi zajsztint Direktíva a) Mért hangerő b) Szavatolt hangerő c) Zajsztint paraméter d) Megfelelőségi becslési eljárás e) Kijelölt szervizet	Směrnice pro hluk pro venkovní použití a) Naměřený akustický výkon b) Garantovaný akustický výkon c) Parametr hluku d) Způsob posouzení shody e) Notifikovaná osoba	Ārejo trokšņu Direktīva a) Izmērīta trokšņa lieldums b) Pielāujamais trokšņa lieldums c) Trokšņa parametri d) Atbilstības vērtējuma procedūra e) Informētā iestāde
8	Kétfézés helye	Podpisáno v	Vieta
9	Kétfézés ideje	Datum	Datums

	Slovak	Estonian	Slovenian
	ES vyhlásenie o zhode	EÜ vastavusdeklaratsioon	ES izjava o skladnosti
1	Dolupodpisany, Piet Renneboog, ako autorizovaný zástupca výrobcu, týmto vyhlasuje, že uvedeny stroj je v zhode s nasledovnymi smernicami:  * Smernica 98/37/ES, 2006/42/ES (Strojné zaradenia) * Smernica 2004/108/ES (Elektromagnetická kompatibilita) * Smernica 2000/14/ES - 2005/88/ES (Emisie hluku)	EÜ vastavusdeklaratsioon Käesolevaga kinnitab allakirjutatanu, Piet Renneboog, volitatud esindaja nimel, et allpool kirjeldatud masina vastab kõikidele alljärgnevale direktiivide sätetele:  * Masinale direktiiv 98/37/EÜ, 2006/42/EÜ  * Elektromagnetilise ühilduvuse direktiiv 2004/108/EÜ * Välistmõõra direktiiv 2000/14/EÜ - 2005/88/EÜ	ES izjava o skladnosti Spodaj podpisani, Piet Renneboog, ki je pooblaščen oseba in v imenu proizvajalca izjavlja, da spodaj opisana stroj ustreza vsem navedenim direktivam:  * Direktiva 98/37/EC, 2006/42/EC o strojih  * Direktiva 2004/108/EC o elektromagnetni združljivosti * Direktiva 2000/14/EC - 2005/88/EC o hrupnosti
2	Popis stroja a) Druhové označenie Elektrocentrála b) Funkcia Výroba elektrického napätia c) Obchodný názov d) Typ e) Výrobné číslo	Saadmete kirjeldus a) Üldnimetus Generaator b) Funktsioon elektrienergia tootmine c) Kaubanduslik nimetus d) Tüüp e) Seerianumber	Opis naprave a) Vrsta stroja Agregat za proizvodnjo el. energije b) Funkcija proizvodnja električne energije c) Trgovski naziv d) Tip e) Serjska številka
3	Výrobca	Tootja	Proizvajalec
4	Autorizovaný zástupca	Volitatud esindaja	Pooblaščen predstavnik
5	Referencia k harmonizovaným štandardom	Viide ühildatud standarditele	Upõhõvani harmonizirani standardi
6	Ďalšie štandardy alebo špecifikácie	Muud standardid ja spetsifikatsioonid	Ostali standardi ali specifikacij
7	Smernica pre emisie hluku vo voňnom priestranstve a) Nameraná hladina akustického výkonu b) Zaručaná hladina akustického výkonu c) Rozmer d) Procedúra posudzovania zhody e) Notifikovaná osoba	Välismõõra direktiiv a) Mõõdetud helivõimsuse tase b) Lubatud helivõimsuse tase c) Mõõra parameeter d) Vastavushindamisemenetlus e) Teavitatud asutus	Direktiva o hrupnosti a) Izmerjena zvočna moč b) Garantirana zvočna moč c) Parametar d) Postopek e) Postopek opravi
8	Miesto	Koht	Kraj
9	Dátum	Kuupäev	Datum

	Lithuanian	Bulgarian	Norwegian
	EB atitikties deklaracija	EO декларация за съответствие	Samsvārs sertifikat
1	Igaltojo atstovo vardu pasirašęs Piet Renneboog patvirtina, kad žemiau aprašyta mašina atitinka visas išvardintų direktyvų nuostatas:  * Mechanizmų direktyva 98/37/EB, 2006/42/EB * Elektromagnetinio suderinamumo direktyva 2004/108/EB * Triukšmo lauke direktyva 2000/14/EB - 2005/88/EB	Долуподписаният Пайът Ренебург, от името на упълномощения представител, с настоящото декларира, че машините, описани по-долу, отговарят на всички съответни разпоредби на:  * Директива 98/37/EO, 2006/42/EO относно машините * Директива 2004/108/EO относно електромагнитната съвместимост * Директива 2000/14/EO - 2005/88/EO относно шумовите емисии на съоръжения, предназначени за употреба извън сградите	Undertegnede Piet Renneboog på vegne av autorisert representant herved erklærer at maskinene beskrevet nedenfor innfr relevant informasjon fra følgende forskrifter:  * Maskindirektiv 98/37/EC, 2006/42/EC * Direktiv EMC: 2004/108/EC * Direktiv om støy utendørs 2000/14/EC - 2005/88/EC
2	Prietaiso aprašymas a) Bendras pavadinimas Generatorius b) Funkcija elektros energijos gaminimas c) Komerčinis pavadinimas d) Tipas e) Serijos numeris	Описание на машините a) Общо наименование Генераторен комплект b) Функция производство на електроенергия c) Търговско наименование d) Тип e) Серийн номер	Beskrivelse av produkt a) Felles benevnelse Generator b) Funksjon Produsere strøm c) Handelsnavn d) Type e) Serienummer
3	Gamintojas	Производител	Produsent
4	Igaltojis atstovas	Упълномощен представител	Autorisert representant
5	Nuorodos į suderinamų standartus	Съответствие с хармонизирани стандарти	Referanse til harmoniserte standarder
6	Kiti standartai ir specifikacija	Други стандарти или спецификации	Øvrige standarder eller spesifikasjoner
7	Triukšmo lauke direktyva  a) Išmatuotas garso galimumo lygis b) Garantuojamas garso galimumo lygis c) Triukšmo parametras d) Tipas e) Registruota įstaiga	Директива относно шумовите емисии на съоръжения, предназначени за употреба извън сградите  a) Измерена звукова мощност b) Гарантирана звукова мощност c) Параметърът шум d) Процедурата за оценка на съответствието e) Нотифициран орган	Utendørs direktiv får støy  a) Målt støy b) Maks støy c) Konstant støy d) Verdi vurderings prosedyre e) Gjeldende kjøretøy/kropp/stamme/skrog
8	Vieta	Место на изготвяне	Sted
9	Data	Дата на изготвяне	Dato